

● HOBİ • TİPS

● ŞİİR • DENEME

● ÇEVİRİ BİLİM

● BİLİM • TIP

● ROMAN • ÖYKÜ • ANI

● İLK GENÇLİK NOVEL SERİSİ

● SİYASET • ARAŞTIRMA • İNCELEME

● SANATATAK • SCALA

● SCALA DAĞITIM



## Kağıttan

Hilal Baltacı

Türkçe, 105 sayfa

ISBN: 9786054650262

\*Günlük Hayatta

\*Hediye Paketlemede

\*Parti Dekorasyonunda

Ana malzemesi kağıt olan yaratıcı fikirler

*“Günlük hayatımızın hemen hemen bütün unsurları birer zorunluluktan ibarettir. Uyumak, yemek yemek, işe gitmek, eve dönmek... Hep bir şeylere ve bir yerlere yetişmek, birtakım beklentileri karşılamaktan ibarettir hayat; ta ki çok sevdiğimiz bir hobi hayatımızın merkezine yerleşene dek!*

*Ana malzemesi kağıt olan yaratıcı hobi çalışmalarını hayatıma girdikten sonra tanıdığım ben, o zamana kadarki benden çok daha başka biriydi. Daha mutlu, daha heyecanlı ve yeni fikirlerle dopdoluydu. Kağıtla uğraşırken huzur buluyordum, dinleniyordum, eğleniyordum. Bunlar, yapmaya mecbur olmadığım, ama yaptıkça kendimi bulduğum şeyler. Benim için her yeni gün, kağıtla biraz daha haşır neşir olmak için yeni bir bahane. Hediye vermek, çocuğumun doğum günü partisini süslemek, tebrik kartı yazmak, anneler günü, sevgililer günü, yılbaşı organizasyonları ve daha niceleri; alıyorum rengarenk kağıtlarımı yanıma ve dalıyorum hayallere!*

*Bu kitapta; günlük yaşamda kağıt, hediye paketleme önerileri ve parti dekorasyonu fikirleri üzerine üç farklı bölüm bulacaksınız. Bu kitap, okunmak için değil, meraklılarına bir rehber olmak ve onlara yeni bir dünyanın kapılarını aralamak için hazırlandı. Kağıdın büyüülü dünyasını siz de keşfedin.”*

- Hilal Baltacı



## SAT WORDS FLASHCARDS TIPPS

İngilizce, 600 sayfa

ISBN: 9786054650019

SAT® sınavında yüksek bir skor alabilmek için hangi kelimeleri bilmeniz gerektiğini hiç düşündünüz mü?

Cevabı bu kutuda!

*The 600 Most Frequently Tested SAT® Words Flashcards!*

SAT sınavlarını uzun yıllardır en ince detayına kadar inceleyen TIPPS hocaları, sizleri üstün başarıya ulaştırmak için bu kelimeleri bir araya getirdi. Kelimeler, tanımları ve eş anlamlarına ilave olarak sınavda yüksek not almanızı sağlayacak akılda kalıcı örneklerle de destekleniyor. Türkiye’de ilk kez özel kutusunda 600 Flashcards.

**SAT® is a registered trademark of the College Entrance Examination Board which has neither sponsored nor endorsed this product.**



## Toefl Words TIPPS

İngilizce, 600 sayfa

ISBN: 9786054650156

TOEFL sınavında en sık karşınıza çıkan 600 kelime 600 kelime kartı  
Kelimelerin tanımları  
Kelimelerin eş anlamlıları  
Kelimelerin cümle içinde kullanımı  
İlerlemenizi takip etmek için araç  
Randımanlı çalışma için düzenleyici alanlar

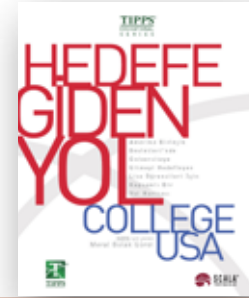
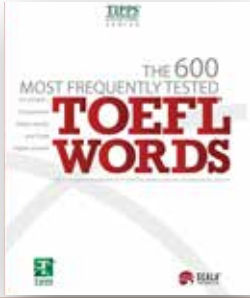

## The 600 Most Frequently Tested Toefl Words

TIPPS

İngilizce, 150 sayfa  
**ISBN: 9786054650163**

- Kelimelerin tanımları
- Kelimelerin eş anlamlıları
- Kelimelerin cümle içinde kullanımı
- İlerlemenizi takip etmek için araç
- Randımanlı çalışma için düzenleyici alanlar

### A NEW TOOL FOR TOEFL STUDENTS

*Learning vocabulary for the TOEFL exam just became easier: the 600 most commonly tested words are now in one handy reference!*

### What is TOEFL Vocabulary?

*“TOEFL vocabulary” consists of the words that most commonly appear in core curriculum courses (such as in first-year Science and Humanities courses) and the words you need in order to engage intelligently in such classes. TOEFL vocabulary comprises “real life” academic vocabulary. What sort of words might you encounter in a “Principles of Management” class, or an “Educational Foundations” class? If you’ve ever pondered why the TOEFL exam encompasses this vocabulary, this is the reason: colleges want to know if you’re up for the challenges they offer! They want to see that you are ready to begin your academic career in an English-speaking environment.*

### Why these 600 words?

*To put it simply, we identified the 600 most frequently appearing words by analyzing the kinds of materials on which the TOEFL exam is based: class lectures, textbooks, campus conversations, etc. It’s simple... If you know these words, you’ll get higher scores!*

## Hedefe Giden Yol: College USA

Meral Bolak Gürol

Türkçe, 192 sayfa  
**ISBN: 9786054650149**

*Bu kitabı elinizde bulunduruyorsanız, hayatınızda önemli bir karar noktasındasınız. Şimdi bu noktadan hangi hedefe yöneleceğinizi, en az dört senenizi nerede ve ne yaparak geçireceğinizi belirleyeceksiniz. Bu önemli yol ayrımında, bir sonraki hedefiniz için karar verirken, sizin için en doğru seçimi yapmaya odaklanacaksınız.*

*Unutmayın, seçenekler çok fazla; yapınıza, beklentilerinize ve içinde bulunduğunuz şartlara uygun çok sayıda üniversite seçeneği arasından sizin için en doğru olanı mutlaka bulacaksınız.*

*Bu süreçte açık fikirli olarak ve kendinizle dürüst bir iletişim kurarak, araştırarak, sorgulayarak sonuca ulaşmanızı ve sadece ve sadece doğruyu bulmayı hedefleyerek ilerlemenizi tavsiye ederim.*

**Hedefe Giden Yol: College USA** Amerikadaki üniversitelere başvurma öncesinde, başvuru sürecinde ve kabulünüz sonrasında yararlanacağımız, bu ülkedeki üniversite sistemi hakkında çok geniş yelpazede bilgi veren kapsamlı bir rehber. Amerikada üniversite okumak yolunda atacağınız her adımda size yardımcı olması ve bireysel çıkarlarınızı gözetmesi için hazırlanmış size özel bir yol haritası. TIPPSin bu konuda uzun yıllardır çalışmakta olmasının verdiği geniş tecrübe ve çok titiz bir çalışma ile hazırlanmış olan bu kaynaktan en üst seviyede faydalanarak doğruyu bulmanızı dilerim.

- Tamer Gürsoy - TIPPS

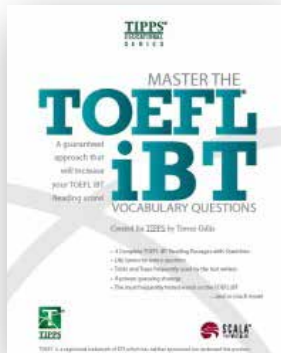

## Master The Toefl Ibt Vocabulary Question

TIPPS, Trevor Gillis

İngilizce, 226 sayfa

**ISBN: 9786054650354**

This is the book that will maximize your score on the TOEFL iBT Reading vocabulary questions, the most common questions in the section. Most TOEFL iBT vocabulary books make you memorize words out-of-context, but then when you go to take the official TOEFL iBT test, the questions are so difficult that just knowing a one- or two-word definition does not help.

This book does not take that approach. Master the TOEFL iBT Vocabulary Questions is the first guide on the market to show you how to attack TOEFL iBT questions as they are written on the exam. You will not see long lists of words and definitions, and quizzes with questions that do not resemble those on the exam.

All the strategies in this book are test-focused!

- 4 Complete TOEFL iBT Reading Passages with Questions
- Life Savers that help on every question
- Tricks and Traps frequently used by the test writers
- A proven guessing strategy
- The most frequently tested words on the TOEFL iBT

Do not waste any more time before you learn how the TOEFL iBT test writers think! Master the approach laid out in this book and watch as your TOEFL iBT reading score soars!

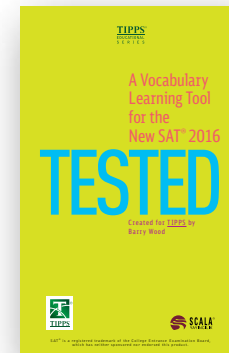

## A Vocabulary Learning Tool for the New SAT 2016 TESTED

TIPPS

İngilizce, 172 sayfa

**ISBN: 9786059248006**

Vocabulary is crucial to success on the SAT, but learning it can be difficult and boring. Not with this book! Encountering new words as they are used in a context lets you build up your comprehension skills faster and with significantly more success than does merely using lists or flashcards. And increasing your comprehension will make reading for school or fun that much easier!

Join four friends as their quest to prepare for the SAT takes a mysterious turn. Why is a strange new building built outside their test prep academy? Why is a shadowy figure trying to break in? What is the secret of this new test, the TBQ? And why is there a rubber snake on the front desk?

Testedis designed to help you improve your vocabulary quickly and easily:

- The book teaches nearly 600 college-level vocabulary items
- The words are used in the context of a gripping story
- Each word is used in a context that makes its meaning easily graspable
- Each word is defined at the end of the chapter for easy reference
- Pronunciation guidance and synonyms are also provided

Reading this book will further increase your vocabulary and help you achieve a higher score on the SAT!



### Türkiye'de Sözlü Çeviri Eğitim, Uygulama ve Araştırmalar

Derleyen, Ebru Diriker

Türkçe, 336 sayfa

**ISBN: 9786059248563**

Diller arası iletişimin önem kazanmasıyla, sözlü çeviri, bir meslek dalına ve akademik disipline dönüşmüştür. Artan uluslararası temaslar, toplantılar, göç hareketleri, yerel dillerin ve işaret dillerinin tanınması gibi pek çok nedenle öne çıkan sözlü çeviri alanında, Türkiye ve Türkçeyi inceleyen değerli araştırmacıların yazılarını bir araya getiren bu seçkide, Türkiye'de sözlü çevirinin tarihi, mahkeme çevirmenliği, sağlık çevirmenliği, spor çevirmenliği, sanal ortamlarda sözlü çeviri eğitimi, işaret dili çevirmenliği, diplomasi çevirmenliği, konferans çevirmenliği ve çeviri eğitimi gibi pek çok farklı konu ele alınmaktadır.

**EBRU DİRİKER** /Prof. Dr., Boğaziçi Üniversitesi

Boğaziçi Üniversitesi Çeviribilim Bölümü Öğretim Üyesi, Manchester Üniversitesi Onursal Öğretim Üyesidir. Kanada York Üniversitesi'nde Türkçe konferans çevirmenliği derslerini başlatmıştır. Ottawa ve York Üniversitelerinde dersler vermektedir. Akredite çevirmen olduğu kurumlar arasında Avrupa Birliği, Avrupa Konseyi, Kanada Ontario mahkemeleri vardır. *De-/Re-Contextualizing Conference Interpreting* (John Benjamins, 2004) ve *Konferans Çevirmenliği* (Scala, 2005) başlıklı kitapları, araştırma makaleleri ve *42nd Regiment: Gallipoli 1915* (Lindenbrooks, 2018) başlıklı kitap çevirisi yayınlanmıştır. Alanın başlıca dergilerinden *Interpreting*, *The Interpreter & Translator Trainer*, *Parallèles*'de yayın/ danışma kurullarında görev yapmaktadır.



### Konferans Çevirmenliği Güncel Uygulamalar ve Araştırmalar

Ebru Diriker

Türkçe, 232 sayfa

**ISBN: 9789758535408**

Konferans çevirmenliğinde güncel uygulamaları ve araştırmaları ele alan kitabın iki ana temasından biri olan "güncel uygulamalar"da, Türkiye'nin üyelik perspektifi çerçevesinde, Avrupa Birliği'nin kendine özgü 'çok dillilik' politikası irdeleniyor, bu politikanın sözlü ve yazılı çeviri uygulamalarını nasıl biçimlendirdiğine değiniliyor. Bu politikanın katılım öncesi ve sonrası dönemde Türkiye'de çeviri uygulamalarına ve eğitimine olası yansımaları mercek altına alınıyor. Kitabın ikinci ana teması olan "güncel araştırmalar" bölümünde ise 1950'lerde başlayan ve son yirmi yıldır hızla gelişen eşzamanlı konferans çevirisi araştırmaları incelenirken, konferans çevirmenliği konusunda yapılan araştırmaların, tarihsel, içeriksel ve yöntemsel olarak gelişimi ve meslek açısından etkileri değerlendiriliyor.



### Kapılar; Çeviri Tarihine Yaklaşımlar Şehnaz Tahir Gürçağlar

Türkçe, 236 sayfa

**ISBN: 9758535415**

Kapılar, çeviri odaklı araştırmaların kültür, edebiyat, siyaset ve tarih alanına getirdiği katkının altını çiziyor. Bu çalışmada çevirinin yalnızca edebiyat, bilgi üretimi ve yayıncılıkla ilgili bir etkinlik değil, aynı zamanda bir ulus inşa etme aracı, toplumsal dönüşüm süreçlerinin tetikleyicisi ve aracısı ya da bir toplumsal dışavurum biçimi olabileceği düşüncesi savunuluyor. Ürün ve süreç olarak çeviriyi farklı disiplinlerin kesişme noktasında hem eleştirel, hem de görgül bir araştırma nesnesi olarak ele alan Kapılar getirdiği savları somut örnekler aracılığıyla temellendiriyor. Kitapta aktarılan fikirler beş örnek çalışma ile dile geliyor. Türkiye'nin yakın çeviri tarihine açılan birer "kapı" olmayı amaçlayan bu örneklerin her birinde çevirinin farklı bir alanla ilişkisi ele alınıyor, çeviribilimin bu alanlara getirebileceği katkı ve farklı kaynaklardan nasıl beslenebileceği gözler önüne seriliyor.



### Çoğul Gebelik

Türkçe, 209 sayfa

**ISBN: 9789758535330 ve**

**Fetusa Etkili Enfeksiyon Hastalıkları  
Prenetal Danışma Ve Gebeliğin Yönetimi**

Çoğul gebelikler insanları her zaman şaşırtmış ve ilgisini çekmiştir. Çoğul gebelikler son 20 yılda, özellikle yardımcı üreme tekniklerinin kullanımındaki yaygınlaşma nedeni ile, önemli bir artış göstermiştir. İkiz gebelik sayısı beklenenin 2, üçüz 14, dördüz 125, beşüz ve üzeri ise 1300 katı artmıştır. Maternal ve perinatal komplikasyon oranları tekil gebeliklere kıyasla oldukça yüksek olan çoğul gebeliklerdeki bu artış önemli bir sorun oluşturmaktadır. Anne ve çocuklar açısından olumlu sonuçlara ulaşabilmek için çoğul gebelikten takip ve yönetiminde donanımlı olmak gerekmektedir.



Dr. Şeref Oğuz

**Aşk Anlama Kılavuzu:**  
Matematik bir model olarak  
Dr. Şeref Oğuz

Türkçe, 266 sayfa,  
**ISBN: 9786059248723**

*Bu kitap sizi aşk okuryazarı yapacak. Aşk gibi hesaba gelmez bir olgu, matematik gibi soyut bir dile dökülünce, kullanışlı sonuçlar ortaya çıkabiliyor. Bu matematiksel modele Şeref Eğrisi dedim ve okura yardımcı olması için süreci safhalara bölerek anlaşılabilir kıldım. Okur, aşk sürecinin hangi safhasında olursa olsun, Şeref Eğrisi yardımıyla bulunduğu yeri, geride bıraktığı safhayı ve daha da önemlisi bir sonraki adımda onu nelerin beklediğini görebilecek. Kendisinden önce bu yoldan geçenlerin başına gelenlerden haberdar olacak. Kitabın amacı, aşka dair bir akış, bir tema, bir yönelişin sanıldığı kadar gerçeküstü olmadığını, sürecin yönetilebilir alanlar taşıdığını ve hangi hataların kaçınılmaz, hangilerinin düzeltilebilir olduğunu göstermektir. Aşk Anlama Kılavuzu, çoklu disiplinler bir yaklaşımın sonucu yazıldı. Yalnızca matematiksel bir yaklaşım değil, tanımları birleştirmek gerekiyordu. Şiirler, romanlar, öyküler ve güfteler... Şairler ve matematikçiler pekâlâ birlikte çalışabilirdi. Zaten yüzyıllar boyunca bize bıraktıkları eserlerle bunu yapagelmişlerdi. Kadın, erkek, genç, yaşlı, âşık, henüz âşık değil, ilişkiye yeni başlamış, ilişkiden çıkmış olsun, herkesin kendine dair sorunları tanımlayabileceği, çözüm için ilham alacağı yöntemler sunan Aşk Anlama Kılavuzu okurun başucu kitabı olacak...*

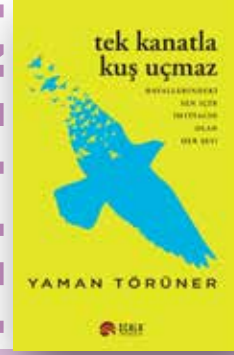

Yaman Törüner

**Tek Kanatla Kuş Uçmaz**  
Hayallerindeki sen için  
ihtiyacın olan her şey  
Yaman Törüner

Türkçe, 406 sayfa  
**ISBN: 9786057424419**

*Hayallerindeki sen, uzun yıllar verdiğin emeklerden sonra ellerinin arasından kayıp gidiyor ve sen "nerede yanlış yaptım" ile "ne yapmalıydım" arasındaki buhranlı yolda mekik dokuyorsun...*

*Elindeki kitap; okunan yüzlerce kitap, uzun zaman süren araştırmalar ve yıllarca süren gözlemler sonunda sana geldi... Elindeki kitap; tanışılan her meslekten, eğitimden, milletten binlerce insandan; gidilen onlarca ülkeden; hep daha iyisi için çalışarak ve başararak geçmiş bir hayattan sonra süzgecimden geçenler... Okuduklarından sonra sık sık sorduğun çözümsüz sorulardan ve seni dibe çeken görünmez problemlerden kurtulacaksın... Okuduklarından sonra başarı kanatlarını takacak, kuş kadar özgür olacaksın...*

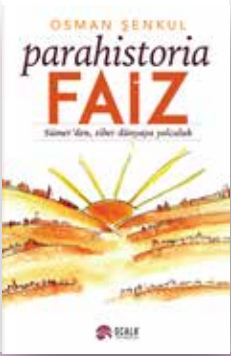

Osman Şenkul



### Parahistoria FAİZ

Sümer'den, Siber Dünyaya Yolculuk

Osman Şenkul

Türkçe, 128 sayfa,

ISBN: 9786059248716

*Parahistoria - Faiz'de, binlerce yıl öncesinde başlayıp günümüze dek kesintisiz bir şekilde süren ve gündemin üst sıralarındaki yerini daha uzun süre koruyacağı anlaşılan "faiz" in karmaşık yolculuğunu okuyacaksınız.*

*"...Usta ya da çömez, ekonomiye, politik ekonomiye, tarihe, siyasete, inanç sistemlerine, ve bütün bunların karşılıklı etkileşimine ilgi duyanların keyifle okuyacakları disiplinlerarası olduğu kadar kültürlerarası bir çalışmadır elinizde tuttuğunuz. ...Bu kitabın konusu alışverişin, mal ve hizmet piyasalarının evrimi ve fiyat oluşumu değil, daha özgül: özel mülkiyetin ve çeşitli şekillerde uzmanlaşmış iş kolları ve mal/hizmet piyasalarının gelişmesine paralel olarak oluşan ödünç alıp verme piyasalarının, onların arkasındaki düşünsel, etik ve inanç bazlı oluşumların ve günümüze ışık tutan sonuçlarının tarihsel ve güncel kapsamlı bir tarama ve incelemesi. Ekonomi arka planı olmayan bir okuyucu için faiz, para, bankacılık vb konular korkutucu, itici hatta belki sıkıcı gelebilir. Adeta "Unutma! insanlar bilgi değil, avuntu isterler," diyen Maksim Gorki'ye gönderme yapan bir yöntem izliyor Osman Şenkul. Sık sık parodilere başvuruyor, bizleri resmettiği tarihsel döneme götürüyor insanların arasına sokuyor, yaşamlarına, aile ve sınıf ilişkilerine, iklim ve coğrafyalarına, ve kaygılarına tanık oluyoruz: hepsi borç alıp verme ve faizler ekseninde..." (kitabın önsözünden)*

- PROF. DR. MEHMET EMİN KARAASLAN Austin Texas

### Ajans Haberciliği

Osman Şenkul

Türkçe, 76 sayfa

ISBN: 9786059248532

Antik çağlarda tanrılara atfedilen habercilik günümüze doğru, gerek toplumsal iş bölümü ve ekonomik örgütlenmenin gelişmesi, farklılaşması ve karmaşıklaşması gerekse teknolojinin giderek hız kazanan gelişmesiyle en tepeden en aşağıya kadar toplumun hemen tüm hücrelerine girmiş, bulaşmış durumda. Günümüzde, dijital teknolojinin ürünü olan sosyal medya aracılığıyla hızla yayılan haberciliğin ayakta kalabilmesi, biz habercilerin haberciliğe sahip çıkmasına bağlı hâle geldi. Haberciliğe sahip çıkmanın en kestirme ve sonuç alıcı yolu da hiç kuşkusuz, haberciliği, habere saygı göstererek yapmaktan geçmektedir. Bu kitapta, bir bütün olarak haberin ve ajans haberciliğinin ana ölçütleri üzerinde duracağız.

### Çıkmayan Sorunların Yöneticisi

Tamer Gürsoy

Türkçe, 196 sayfa

ISBN: 9786257191272

*"Bizi başarıya götüren neydi?" sorusuna cevap ararken aklıma gelenleri alt alta, notlar hâlinde sıralamaya başladığımda bu kitabı yazma fikri ortaya çıkmış oldu. Kendi tecrübelerimi kaynak olarak yazdığım ve iş dünyasına tamamen alaylı olarak atılmış birisinin bakış açısından temel yöneticilik prensiplerini anlatan bu rehber çalışma, umarım size de ışık tutarak etkin ve huzurlu bir yöneticilik süreci sağlar ve ben de bu sayede hayatınıza dokunabilirim.*

**Yaptığınız işten her daim zevk almanız ve beraber çalıştığınız tüm insanların yöneticiliğiniz sayesinde mutlu olmaları dileğiyle...**



### 100 Yıllık Yaşam

Uzun ömür çağında nasıl yaşanacak ve nasıl çalışacağız?

Lynda Gratton, Andrew Scott

Türkçe, 308 sayfa,

ISBN: 9786059248471

#### 100 yıl yaşamak, armağan mı lanet mi?

Her şey seçimlerinize bağlı. Yüz yıl yaşamak ve bu zamanın büyük bölümünü verimli bir şekilde çalışarak geçirmek yakında somut bir gerçek olacak. Bugünün çocuklarının yarısından fazlası 100 yaşına dek, hatta daha da uzun yaşayacak. Böylece de, bildiğimiz üç evreli yaşam modeli işlerliğini yitirecek. Farklı kariyerleri ve geçişleri içeren çok evreli meslek hayatları ve özel yaşamlar bizleri bekliyor. Yirminci Yüzyıl'ın sonlarına damgasını vuran kadın istihdamındaki patlama ve çekirdek ailenin dönüşümü yaşamlarımızı nasıl değiştirdiyse, ömrün uzaması da hayatı yaşama biçimlerimizi o kadar derinden etkileyecek. Hepimiz hayatımızın her yönüyle ilgili planlama yöntemlerimizi ve yaşama biçimlerimizi değiştirmeye zorlanacağız. Uzun ömürleri lanet olmaktan çıkarıp armağana dönüştürmek için yalnızca bireyler değil toplumlar ve kurumlar da dönüşmek zorunda kalacak.

Psikoloji ve ekonomiden bilgi ve görüşleri harmanlayan bu müthiş sürükleyici kitabı okumayı bitirdiğinizde her şeyi bir kenara bırakıp düşünecek ve hayatınızı daha iyi planlayacaksınız. Bu kitabı, 100 yıldan uzun yaşamanın normal olacağı bir dünyada hayata ilişkin şansların ve seçimlerin nasıl dönüşeceğini anlamak isteyen herkes mutlaka okumalı.



### Parayı Kim Yaratır

Bilançolar üzerinden Python kodlarıyla desteklenmiş anlatım

Engin Yılmaz

Türkçe, 104 sayfa

ISBN: 9786257191210

#### 70 yıldır bilinen, bankaların mevduat toplayarak kredi verdikleri yalanını tarihe gömüyoruz. Bankalar kredi vererek mevduat yaratırlar.

*“Ana akım iktisadın para ve finansman alanındaki temel Neoklasik yanılgılarından birinin didaktik ve renkli bir irdelemesi. Sadece iktisat öğrencilerine değil, konuyla ilgilenen herkese tavsiye edilir.” - Prof. Dr. Yılmaz AKYÜZ*

*“Sayın Yılmaz, standart para-banka ve makroekonomi kitaplarında on yıllardır sorgulanmadan sunulan bazı genel kabullerin geçersizliğini yalın ve çarpıcı örneklerle ortaya koyuyor. Akıcı ve anlaşılır bir üslupla kurgulanan bu eser iktisat ve finans meraklılarının kütüphanesinde muhakkak bulunmalı.” - Prof. Dr. A. Hakan KARA* Bilkent Üniversitesi

*“Dr. Engin Yılmaz paranın neredeyse on bin yıla dayanan serüvenini önemli dönemleriyle, ekonomi yazınında henüz çözülememiş tartışmaları ve herkesin anlayabileceği sade, yalın bir dille aktarıyor. Sadece tarihçe ve iktisadi paradigmalardan kuramsal tartışmalar ile yetinmeyen; paranın ve muhasebesinin teknik boyutlarını bizlere ulaştıran bir yapıtı.” - Prof. Dr. A. Erinç Yeldan* Kadir Has Üniversitesi

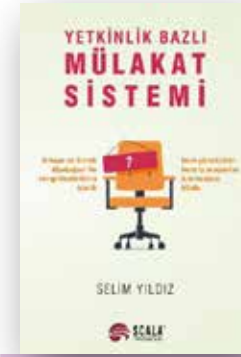

### Yetkinlik Bazlı Mülakat Sistemi

Selim Yıldız

Türkçe, 179 sayfa

ISBN: 9786257191074

Yetkinlik bazlı mülakat sistemi, işe alım sürecinde pozisyon için gerekli yetkinliklerin adayda ne ölçüde olduğunu tespit etmeye yarayan bir sistemdir. Adayın geçmiş deneyimlerine derinlemesine inerek; gelecek performansı ile ilgili çıkarımlar yapmayı amaçlar. En bilimsel işe alım yöntemleri arasında gösterilebilir. Yetkinlik bazlı mülakatta adayın geçmişteki iş deneyimlerinde sergilediği davranışlara odaklanılır. Yazarın binlerce mülakat gerçekleştirdikten sonra yazdığı bu kitap, yetkinlik tespitini bir mülakat sistemi olarak ortaya koymaktadır. Başarılı bir mülakat performansı sergilemeyi hedefleyen adaylar, yöneticiler ve insan kaynakları profesyonelleri için referans kaynak niteliğindedir. Okurların kendi mülakat yolculuklarından pek çok şey bulacağı kitap, sistemin anlaşılmasını kolaylaştırması için hikayeler ve örnek diyaloglarla zenginleştirilmiştir.





### Ülkemiz işletmelerinde yaşanmış 33 Vaka ile Kurumsal Gelişim

*Bu kitapta canlı kitap uygulaması kullanılmıştır.*

Dr. Ayhan Artar, Melike Artar, Bahman Hüseyinli, Betül Akçaöz

Türkçe, 408 sayfa,

ISBN: 9786059248730

Tanımlayabilen, çözümlenebilen ve somut öneri getirebilen bir nesil için... Bu kitapta bulunan 33 vaka; öğrenme hedefleri, tartışma soruları ve yetkinliklerle yapılandırılmıştır. 33 Vaka ile Kurumsal Gelişim kitabı ülkemiz insanlarının ilişkilerini ve yaşamışlıklarını bilen, duyan veya bizzat gören kişiler tarafından kaleme alınmıştır. Kitabı okuduktan sonra iletişim ve iş birliği becerinizi artırarak yaşam kalitenize değer katacağımıza eminiz. Nasıl mı? Ülkemizde örneği olmayan yedi aşamalı vaka çözümleme yöntemimiz ve kurumsal gelişim yaklaşımı sayesinde. Yaşamazsanız dahi vakada olanları, kişileri, eylemleri ve sonuçları anlamlandırmış olacaksınız. Böylece yaşadığınız tecrübeler daha farklı bir gözle bakacaksınız. Vakalarımız sağlıklı düşünme ile doğrulardan/hatalardan ders çıkartmanıza ve öz değerlendirme yapabilmeye önemli bir rehber olacaktır.

*“33 Vaka ile Çalışan, Ekip, Kurum Gelişimi kitabı; her yönüyle takdire şayan, bütün iş hayatına ışık tutabilecek nitelikte müthiş bir eser. Vaka çalışmaları özenle seçilmiş ve yazılmış, günlük hayatın içerisinde cevabını arayan birer örnek teşkil ediyor. Bu kitap zamanla sadece Türkiye’de değil dünyanın önde gelen iş okullarında okutulmaya aday olan bir başucu kitabı olacaktır. Ayhan Artar’ın kendisini işine adanmış, hedef odaklı, ender akademisyen ve yönetici kimliğinin yansımaları kitapta önem arz ediyor.” - KAMİL GÖKHAN BOZKURT*

*“Bu Kitap; ülkemizde yaşanmış bize ait vaka analiz teknikleriyle sadece bireysel gelişimi değil, bireysel gelişim ile birlikte kurumsal gelişim ve sürekli gelişimi hedefleyen tüm işletmelere, bireylere, yöneticilere rehberlik edecek çok önemli bir kaynak olacak. Emegi geçen herkesi kutluyorum.” -ERTAN FIRAT*

*Gelecek ışık ister, ses ister, el ister... Emanet edilen çırağım nakış nakış işler usta. Nice mevsimler geçer, hayat akar... Gelen olur bir sıcak nefesle, giden olur sessiz sedasız... Zanaatın her zerresine hınca hınç doldurur hayatı usta. Binlerce yılda damla damla birikir kadim olur bilgi, ustada el olur, uzatır çarıklar usta olur, ham ağaçken yazacak kalem olur. Usta demir alır limandan... Çok şeyler yaşandı, çok yol alındı, gücü kuvveti yettiğinde geleceğe ışık oldu birçokları. Bu kitap kurgulanmadı, çarıkları, kalfaları, ustalardan hayatın içinden derlendi emin ellerle teslim edildi. Bilen bilir insanın yaşam kitabının dünkü sayfalarına yazılanların kıymetini. Siz her şeye rağmen okuyun, bilin çünkü gelecek ışık ister, ses ister, el ister... Emegine sağlık değerli Ayhan Hocam el uzattın yarına...*

ALİ KARAKUŞ



Süha Selçuk

### Başarısızlık Hikayeleri Çevik Dönüşümlerin Başarısız Olduğu Tecrübeler

Süha Selçuk

Türkçe, 200 sayfa

ISBN: 9786059248761

Kitabın amacı, tüm kurumların ve kişilerin kendilerini geliştirmelerine yardımcı olabilecek tecrübelerin paylaşılmasıdır. Çeviklik, kitabın temel kriteridir ve paylaşılan tüm tecrübeler çevik felsefeye göre değerlendirilmiştir. Her bir bölümde paylaşılan tecrübeler, 10 yıldan fazla süren çeviklik çalışmalarımın ve gözlemlerimin birikimidir. Bu tecrübelerin yazıya geçirilmesi yaklaşık 2 yıl sürmüştür.



### Proje Yönetimi Eren Özdemir

Türkçe, 219 sayfa

ISBN: 9786257191067

Kitabın açıklaması Teknolojinin hızla geliştiği ve çevik olmanın neredeyse zorunlu olduğu günümüzde proje yönetiminin başarılı olması için sadece kahraman proje yöneticilerine ve Agile koçlara değil, herkesin proje yönetimini ve Agile bildiği organizasyonlara ihtiyaç vardır. Bu kitap sadece proje kahramanları için değil, projelerde görev alıp proje yönetimine ve Agile'a ilgi duyan herkes için yazılmıştır. Bu kitapta proje yönetiminin tarihçesinden başlayıp, günümüze kadar uzanan mühendislik pratiklerini, metodolojisini ve evrimini detaylı bir şekilde göreceksin. Yazılım dünyasında yolculuğa çıkacak geleneksel yazılım geliştirme yöntemleri ile Agile (Scrum, Kanban) yöntemleri inceleyecek, bu yöntemleri karşılaştırma fırsatını yakalayacaksınız. Bölüm sonlarındaki hikayelerle bu yaklaşımları daha rahat anlayabileceksin. Son olarak, örnek dökümanlarla da proje yönetiminde kullanılan birçok pratiği öğrenme ve kendi projelerinde uygulama şansına sahip olacaksınız **geçmişten günümüze proje yönetimi konulu bir yolculuğa çıkmaya hazır mısınız?**



Yücel Uygun



## Coşku Dolu Yaşama Sanatı

Yücel Uygun

Türkçe, 216 sayfa,  
ISBN: 9786059248679

“Her dönem kendi putlarını yaratır. Acısız bir yaşamın ve süregelen mutluluğun kutsallaştırıldığı bu dönemde Yücel Uygun, iyinin ve kötünün iç içe harmanlandığı, tüm duyguların besin değerleri olduğu mesajını veriyor. Gerçekçilikten uzaklaşmadan, dönemin risklerini anlayacak kadar objektif, dönüştürmeye motive olacak kadar da iyimser olma dengesini koruyan bir duruş içerisinde, okuyucu ile hiyerarşik olmayan, göz göze, diz dize, eşit, dostane bir paylaşım sunuyor.”

Uzman Klinik Psikolog **HİLAL BEBEK**

“Bir dünya bilgisi Amos Oz, ‘Hayatta eli boş dönülmeyen tek yolculuk insanın kendi içine yaptığı yolculuktur’ diyor. Yücel Uygun cesaretle bu anlamlı yolculuğa çıkmış ve o yolculuktaki kavrayışlarını ‘müthiş bir bahtiyarlık’ içinde, içten gelen bir coşkuyla bizimle paylaşıyor.”

**HAKAN GÜLDAĞ** Dünya Gazetesi Eski Genel Yayın Yönetmeni

“Hayal kurmanın sihrini ve gücünü keşfetmiş çok keyifli bir kitap. Zayıf ve güçlü yönlerimizi çok iyi tahlil ederken, hayatı sabırla kabul etmeyi de tavsiye ediyor. Hayat yolculuğunda mutlak hedeflerimiz için koşalım diyor! Bunun yanında her adımda riskleri ve karşılaşması muhtemel zorlukları işaret ederken umutlarımızı da soldurmayacak kadar yüreklendirici, sarmalayıcı, adı gibi coşku dolu bir yaşamın da sırlarını açıklayan bir eser.”

**GAMZE CİZRELİ** Big Chefs Kurucu Ortak

“Bu kitap; Yücel Uygun’un sahiden inandığı, öğrenerek kendi hayatına uyguladığı, kendisinin de gelişimine sebep olan yaklaşımları sunuyor. Bu sebeple kitabı tanımlayan iki unsur; sahicilik ve pratik hayata uygulanabilir olması.”

Psikiyatrist Prof. Dr. **MEDAİM YANIK**

## Başarı Bir Yolculuktur

Yücel Uygun

Türkçe, 286 sayfa,  
ISBN: 9786257191012

“Çalışanların veya şirketlerin ikna, satış, liderlik ve iletişim konularındaki gücü, sürdürülebilir başarılar elde etmenin ön koşuludur. Bu kitap, bu dört konuyu anlaşılır ve yalın bir dille okuyucuya aktarıyor. Ayrıca ‘işsel motivasyon, başarı ve yaşamam ilişkin’ birçok konu da bu kitanın içinde yer alıyor.” - Prof. DR. ARMAN T. TEVFİK

“Tek saniyesi dahi heba edilemeyecek kıymette bir armağandır yaşam. Edilgen değil etken, rastgele değil anlamlı bir yaşam. tercihten öte, varoluşa sorumluluktur. Yücel Uygun, başarıyı bir sonuç değil bir taş ustası inceliğiyle işlenmesi gereken bir süreç olarak anlattığı **Başarı Bir Yolculuktur** kitabında anlamlı bir yaşamın anahtarlarını sunuyor.”  
- **EVRİM KURAN** Dinamo Danışmanlık - Kurucu Ortak

“Başarı uzun bir yolculuktur... Her yolculuğun bir hikayesi, belli bağli uğrak yerleri, tebessümü, hüznü en önemlisi de izi vardır insan hayatında... Başarı kriterlerinin sürekli değişiklik göstereceği gelecek koşullarında dahi, çalışanların/işletmelerin etkili iletişim sanatına sahip olmaları ve duygusal zeka kavramı, önem sıralamasında ilk maddelerde yerini koruyacaktır. Yücel Uygun, iş yaşamındaki sürdürülebilir başarının temelini oluşturan konuları akılcı bir üslup ile kaleme almış olduğu bu eserinde, hayatın içerisinde aldığı yaşamışlıkları, doğal, samimi ve cesaret verici şekilde paylaşıyor.” - Öğretim Üyesi, **DR. RAHMİ İNCEKARA**

“Bilgiçlik taslarından bilgiyi paylaşan, önemli noktaların altını pekiştirerek çizen, dolambaçlı yollara sapmadan basitçe ve açıkca değerler sistemini tanımlayan, sadece iş başarısına değil, yaşam başarısına odaklanan faydalı bir kitap elinizdeki. Hedef koymak isteyenler, değerleri işe katarak düşünce ve duyguları zenginleştiren bu rehneri keyifle okuyacaklar.”  
- **EBRU TUAY** Psikoterapist, Eğitimci

“Tesadüf sandığımız hiçbir başarı, aslında tesadüf değildir. Yücel Uygun’un kitabını satır satır okurken, hep bu cümle geçti aklımdan. Duygusal zeka, duygu yönetimi, öfke/dürtü kontrolü, ne istediğini bilmek, işaretleri doğru okumak ve yaşam yolculuğunda koşarken arada yavaşlatıp nefes almak, sandığımız kadar zor değilmiş. Bu kitap, hem hayatının duayenlerinin hem de kariyerinin herhangi bir noktasında bulunanların çok işine yarayacak gerçek bir bilgi kaynağıdır.”  
- **BAHAR AKINCI** Seyahat Yazarı



Metin Özen

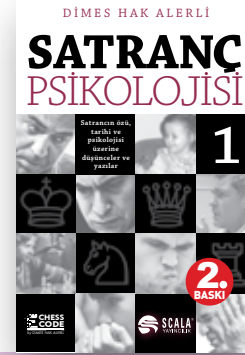

Dimes Hak Alerli

## Tanrı Evren İnsan

Metin Özen

Türkçe, 428 sayfa  
ISBN: 9786059248426

Dünya, evren ve insan nasıl meydana geldi? **Evrime nereden başladı?** Canlı veya cansız bir varlığın evrim geçirmesi için önce var olması, bir varlık olması gerekmez mi? **Evrime, Darwin'in ortaya koyduğu gibi doğal seleksiyon ve tesadüflerin sonucu mu, yoksa Tanrı'nın önceden belirlediği bir senaryo mudur?** Einstein "Tanrı zar atmaz, evrende tesadüf yoktur, tesadüfler sadece bilgi ve idrak eksikliğine dayanır. Görünen belirsizliğin ardında kesinlikle yasalara bağlı, bilimin henüz keşfedemediği bir düzen vardır" derken ne demek istemiş? **Varoluş bir yaratılış mıdır?** Yaradan bir tanrı var mıdır? **Evren 6 günde nasıl yaratılmıştır?** Ruh nedir, ruhun evrimi nasıldır? **Dinler nasıl ortaya çıkmıştır, Allah'ın dini hangisidir?** Dinlerin birliği, dinlerin parçalanmışlığı ve dinlerin çatışması nedir? **Türk insanı Müslümanlığı nasıl anlamaktadır?** Türkiye'nin ve Türk toplumunun sorunları nelerdir? **Osmanlı'dan bize kalan düşünsel miras nedir?** İnsanlığın iki en önemli baş belası cehalet ve kapitalizm, insanlığın ve dinlerin geleceği, aydınlanma ve ileri teknoloji üzerine düşünceler...

*Kitap, bu konular hakkında daha çok bilgi edinmenize yardımcı olmakta, sizleri bu konular üzerinde daha derin düşünmeye davet etmektedir.*

## Satranç Psikolojisi

Dimes Hak Alerli

Türkçe, 284 sayfa  
ISBN: 9786059248419

Satranç, SSCB döneminde yöneticiler tarafından ideolojik bir araç olarak görüldü. Bu nedenle, satranç konusunda önemli bilimsel araştırmalar yapıldı, ciddi bir altyapı oluşturuldu ve turnuvalar düzenlendi. Tüm bunların yanı sıra KGB gibi bir örgüt de satrançta aktifti. **En başlarda kızıl komiser Krilenko, daha sonra ise Sovyet Satranç Federasyonu Asbaşkanı, ünlü KGB albayı Baturinski (1914-2002) Rus-Sovyet satrancının "koruyucu melekleri" oldular. KGB'nin en etkin yöntemlerinden biri olan psikolojik-bürokratik faaliyetler satranç tacının uzun süre SSCB'de kalmasına neden oldu.** KGB'nin koruyucu melekliğinin gölgesi Keres, Bronşteyn, Tal, Korchnoi ve birçok başka büyükustanın kariyerini olumsuz etkilemiştir. Birçok örnek içinde en çok bilineni şudur: 1978 yılında Filipinler'de oynanan Victor Korchnoi ile Anatoly Karpov arasındaki Dünya Şampiyonluğu maçı sırasında Karpov'un yediği yoğurdun rengi önemli sorun oluşturuyordu. Korchnoi, Karpov'a gelen yoğurtların renkleri ile gizli mesajlar verildiğini iddia ediyordu. Daha önemlisi Karpov'un ekibinde yer alan psikoloji profesörü Vladimir Zuhar'ın oturduğu yerle ilgiliydi. **Korchnoi negatif bakışların kendisini olumsuz etkilediğini söylüyor ve bu şahsın ön sıralarda oturmasını istemiyordu. Daha sonra Korchnoi kötü bakışları engellemek amacıyla kendi parapsikoloji uzmanını getirtti. 1984'de yarım kalmış maçta aynı Zuhar'dan bu defa da Kasparov şikâyet ediyordu.**



Nilüfer  
Perihan  
Kurtoğlu



Y E P Y E N İ

DENEYİM

### Kediniz Sizi Nasıl Eğitir?

Nilüfer Perihan Kurtoğlu

Resimleyen Gökçe Gündüz

Türkçe, 48 sayfa, renkli

ISBN: 9786059248396

*–Bazen anneannemizin anlattığı masallarda, bazen okuduğumuz kitaplar, izlediğimiz filmlerde, çizdiğimiz resimler, yazdığımız satırlar, duyduğumuz notalarda, sevdiğimizle yaşadığımız zorlu süreçlerde, olan bitene tanık olup izlemeyi seçmişken ve yapayalnız yaşama cesaretini göstermişken buluşuruz özümüzle, aşkla... Peri ise, bu buluşmayı bilerek ya da bilmeyerek yolunun kesiştiği, yaşamının ayrılmaz parçası olmuş kediler aracılığıyla da yaşıyor. Her biri ayrı bir karakterdeki kedilerin bazılarıyla tanıştım, bazılarını sadece dinledim.*

*Bu masalsı öyküyü okuduğumda güldüm, şaşırdım, üzüldüm, merak ettim, anımsadım, çokça da sordum. Bunca maceranın içinde yaşamla akmanın, su gibi oluşun tadına vardım. Teşekkürler kedilere ve Peri'ye...*

**DUYGU SEDA**

*–Peri kedileri anlatırken bir yandan da yaşam örüntüsüne duru görü yapıyor. Korkularıyla yüzleşiyor. Kediyle arasındaki ortak dil olan sevgi öyle tek ki, bazen hikâyeyi yazarın sesinden değil kedilerin mırıltısından dinliyormuş gibi hafif bir baş dönmesi, tatlı bir yanılsama yaşayabilirsiniz. Bir çırpıda okuyacağınız satırlarda göz yaşlarıyla tebessüm birbirini izleyecek. Son cümleyi okuduktan sonra da bir kediyi sahiplenebileceğiniz şüphe götürmez bir gerçek. Peri, bir daha dünyaya gelsem kedin olurum, seni terk etmem...*

**AYTEN GÖRGÜN SMITH**

### Ayın Kızı Jin ve Güneşin Oğlu Jir

Nilüfer Perihan Kurtoğlu

Resimleyen Behiye Çalışkan - Başak Karafaki

Türkçe, 60 sayfa, renkli

ISBN: 9786059248709

Yazarımız bu kez, Jin (kadın, hayat) ve Jir (akıl) adlı biri kız, biri erkek ikiz kardeşlerin masalını anlatıyor. Bir sabah Günaydın Kuşu, Jin ve Jir'e bir yolculuğa çıkacaklarını haber verir. Dünyayı kurtarmak için "üç hazine"yi keşfetmeleri gereklidir. Bunun için akıl ve kalp elele hareket etmelidir.

*"Kavgaların hesapların zamanı değildi.*

*Eski sorunlar artık sorun değildi.*

*Penceresinden baktığın evden çıkıp dışarı, dünyayı kurtarma vaktiydi."*



Nail V. Çakırhan

### Su Değirmeni -üç perde, sekiz tablo, oyun-

Nail V. Çakırhan

Resimleyen Nurhan Yapıcı

Türkçe, 128 sayfa, resimli  
ISBN: 9786059248525

Türkiye Nail Çakırhan'ı, dünyanın en saygın mimarlık ödülllerinden Ağa Han Uluslararası Mimarlık Ödülü'nü kazandığı 1983 yılında, başarılı bir mimar olarak tanıdı. Oysa mimari Çakırhan'ın olgunluk döneminde yöneldiği bir alandı. Çakırhan, Nazım Hikmet'le 1930 yılında "1+1=Bir" başlığıyla ortak şiir kitabı yayımlamış, 1930'lu ve 40'lı yıllar boyunca önemli dergilerde, Nail V. imzasıyla yayımladığı şiirleriyle edebiyat çevrelerinde ses getirmiş bir şair ve yazardı.

*Su Değirmeni*, daha önce yayınlanmamış, Çakırhan'ın arşivinde kalmış bir tiyatro oyunu denemesi. Çakırhan'ın 20'li yaşlarının başında kaleme aldığı oyun, dönemin solcu aydınlarının bakış açısını yansıtması ve Anadolu yaşamına ilişkin içerdiği kültürel öğeler bakımından değerli bir kaynak.



Gökhan Harmandalioğlu

### Kavga ve Sevda • şiirler

• anılar; Ahmed Arif, Yılmaz Güney  
Gökhan Harmandalioğlu

Türkçe, 56 sayfa  
ISBN: 9786059248518

### SEVGİ

*Tütün ve tespih  
mapusluğun yani sabrın simgesi  
yani zorun zor konağında  
onur pusathısın  
elden düşmeyen silahı  
daha çok sabır  
yari yarsız paylaştığın geceler  
yani biraz biraz daha sabır  
bak kazın ayağı  
öyle değildir her dem  
bazan sabır değil  
sabırsızlıktır erdem  
tıpkı taşı gediğine koyar gibi  
bana tütün ve tespih değil  
sevgi gönderin sevgi  
tütün ve tespih  
yasaklıdır alamıyorum  
bana sevgi gönderin  
doyamıyorum*



### Ben Seni Hiç Unutmadım ki!

Kazım Kılınç

Türkçe, 120 sayfa,  
ISBN: 9786059248389

*Hep görmek istedim O'nu  
Hep düşledim O'nu  
Gördüm O'nu  
Gördüm ki  
O, o değil*

**YAYINLANMIŞ KİTAPLARI**  
-200 Soruda A'da Z'ye Borsa (1991, 1993, 1995)  
-Türk Medyasında İstihdam ve Ücret Politikası (1994)  
-En Üsttekiler (1997, Bilal Koçak ile birlikte)  
-Güneşsiz Yaz Olur Mu? (2007, Şiir)  
-Ben Seni Hiç Unutmadım Ki! (2017, Şiir)



## Şeyler

Volkan Hidayetoğlu

Türkçe, 130 sayfa  
ISBN: 9786059886116

*Hukukçu bir anne babanın hukukçu çocuğu olan şair İstanbul'da büyümüştür. Kadıköy Maarif Koleji ve İstanbul Üniversitesi Hukuk Fakültesi'ni bitirdikten sonra, University College London'da Hukuk Master derecesini almış, yurtdışında başlayıp Sabancı Holding ve daha sonra aile hukuk firmasında devam eden kariyerine ilaveten çeşitli üniversitelerde ders vermiştir. Şairin çeşitli uluslararası finans ve hukuk dergilerinde yayınlanmış inceleme ve makaleleri bulunmaktadır.*

*mış gibi yapanlar memlekette, azizim, almış başını almış da gitmiş aklı burdan gidip de kalmış gibi yapanlar, azizim yaşarmış gibi yapanlar canını almış da gitmiş...*



## Gelin Düğmesi

Müslüm Demirbilek

Türkçe, 75 sayfa  
ISBN: 9789758535989

*İçinden çıktığı macerayı, karanlıkta yol alırken biriktirdiği korku ve cesareti unutmak istemediği belliydi. Bellekten alıyordu acısını...*

*Bugüne taşımak istediği birileri vardı. Onlara sesleniyordu. Çoğunun acımasızca yok edildiğini bile bile. Hayatta kalmış olmanın hüznünü paylaştım. Tesellisi mümkün müdür bilemiyorum...*

*Ama ille de şiir konuşmak gerekiyorsa: Sadık kaldığı, işlediği, tınısı, rengi ve ürkekliği ile tanınabilen bir sesi var...*



## Seni Babama Söylerim

Sibel İlkiz

Türkçe, 162 sayfa  
ISBN: 9786054650040

*Birçok söz geçiyor  
Düş geçiyor gecedem.  
Yollar daraldı uykular arızalandı  
Sevdahlar kayboldu gizlerde...*

*Tüm sözler sevişiyor  
Zamansız gecelerde  
Başka başka yüzlerde  
Tüm zamanlar 10'u gösteriyor.*

*Düşünüyorum da küçükken "SENİ BABAMA SÖYLERİM" diyebilmeyi ne kadar çok istemişimdir.*

*Babam nerede? Duysun başarılarımı, benimle iftihar etsin. Belki beni daha çok sever daha çok yanımda olur!*

*Ben de birilerini, bir şeyleri "BABAMA SÖYLEMEK" istiyorum ...*

*Baba sevgisi benim hayatımda ıskaladığım bir bölüm. Gene de hiçbir şey rastlantı olmadığına göre, dünyaya gelmeme yardımcı olduğu için babama teşekkür ediyorum.*



Sibel İlkiz

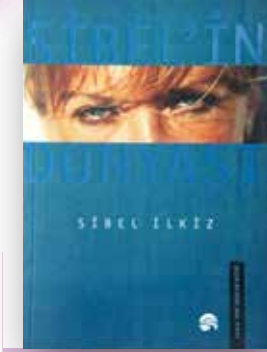

## Sibel'in Dünyası

Sibel İlkiz

Türkçe, 144 sayfa  
ISBN: 9758535439

*Cemiyet hayatımızın tanınmış simalarından Sibel İlkiz, ilk şiir kitabıyla 8 Mart Dünya Kadınlar Günü'nde okurlarıyla buluştu.*

*İlkiz, "masal" isimli şiirinde şöyle sesleniyor: Bu bir yalnızlık masalı Hasretlerle dolu düşlerle kaplı Sevdim, sevilebilecekleri Farkına varmadan seneleri Şiirlere döktüm "yalnızlığımı" "hissettiklerimi" Sözlere dökemedim Belki gözlerimden okunabilirdi Ama bakan olmadı "anlamak" için!..*

*Bakan sadece maviyi gördü derine varamadı!..*



**Oyuncaktan Barikatlar**  
Murat Özgöl

Türkçe, 112 sayfa  
**ISBN: 9789758535590**

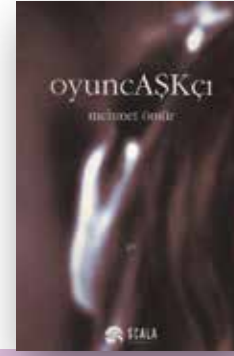

**OyuncAşkçı**  
Mehmet Ömür

Türkçe, 184 sayfa  
**ISBN: 9789758535316**

*Dün giderken  
OyuncAşkçıya daldım  
Bir sürü oyuncak  
Bir de aşk aldım  
Oyuncakları sevdim  
Aşkla oynadım...*

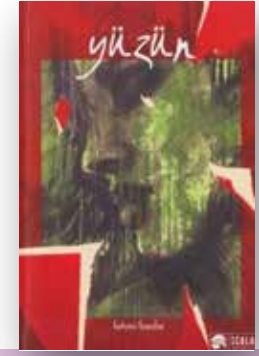

**Yüzün:**  
Fehmi Besler

Türkçe, 132 sayfa  
**ISBN: 9789758535354**

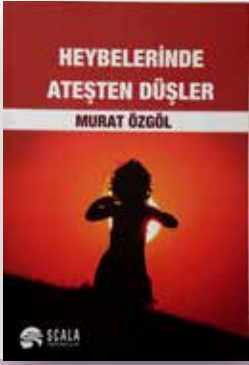

**Heybelerinde Ateşten Düşler**  
Murat Özgöl

Türkçe, 112 sayfa  
ISBN: 9789758535811

*Söylenecek her şey, söz ile kifayete erdiği an, Bütün ezberleri yerle bir eden yeni sözleri Heybelerinde Ateşten Düşler taşıyan çocukların...*

*Şairin heybesinde saklı kalmış gizli tarih, ezber bozan dizeler, Savaşa inat gülümseyen çocuklar ve adları isyanla, Darağaçlarıyla sembolleşmiş büyük dedelerin, Pirlerin, dengbejlerin destanları var....*



**Aşk Benimle Neredesin?**  
Sevgi Vural

Türkçe, 78 sayfa  
ISBN: 9789758535828

Sevgi Vural, kitabında bir aşkı özlemleri, düşleri, hayal kırıklıklarıyla naif ve lirik bir dille şiirlerine taşıyor. Yalınlığı baştan sona bir bütünlük arz ediyor. Birbirini takip eden şiirler, bir kurgu oluşturuyor. Yalınlığı, içtenliği ve bütün olumsuzluklara, çaresizliklere rağmen hayata güzellikle bakabilmesi şiirlerinin en önemli özelliğini oluşturuyor. Şair bu doğrultuda şiirleri dört bölüme ayırmış.

*“Bir bakışta sen” adıyla 1. bölüm aşkın başlangıcına dair. Bir bakışla varlıkta meydana gelen değişimi coşkuyu görebilirsiniz.*

*“Sen gidince” adıyla 2. bölüm, ayrılığı, imkansızlığı anlatıyor.*

*“Çağırsam gelir misin?” adıyla 3. bölüm ayrılık sonrası kırgınlıkların dinip aşkla sevgiliye olan özlemi diler getiriyor. Yani aşk galip geliyor.*

*“Işığın kalbine değerken ellerim” son bölüm. Son bölüm size sürpriz olsun.*



**Kanatabilirsin Ömrümü...**  
Ali Hadi Gözütök

Türkçe, 90 sayfa  
ISBN: 9789757132882

*...arada bir uykusuz by´rakmaz hep uyanık tutar yüregini kar tanesinden beklediği haber yaz ortasında bir kum çiçeğinden gelir...*

*...ben siirde karar kılarım inkarsiz bir sende sen sonsuzlugun sel damlasi kabul edilmiş gözbebegi öpüsünde*



**Akdeniz Fahişesi**  
Semra Dereli

Türkçe, 120 sayfa  
ISBN: 9789758535262

**“Akan, Durmayan Tüm Sevdalara...”**

*Görmediğim fotoğraflardaki düş Sendin, açık denizlerde Gördükten sonra düşler soyundu. Bir tek sen Ceketimin cebinde Çıplak şarkılar söyledin!*





### Kaç Defa Unutmalı Seni?

Semra Dereli

Türkçe, 70 sayfa  
ISBN: 9789758535750

*“Daha kaç gece gerek karanlığına karıştığım? Haç düş hep aynı koridorlarda seni aradığım? Gecemi böldü hatıran, sıcak ukumda çöreklenip göğüs kafesime. Alt üst oldu bedenim, gece ayazında alev alev bir karyola... Bağrımı yaka o iz, benliğimi paramparça etti. Buram buram taze aşk kokusu yeniden yüreğimde! Şafak uzak şimdi bir kez dha bana...”*

*Her “Bitti” dediğimde yeniden başladığım... Hayat bize ortak bir elbise biçmemiş! Öyle ansızın gelip, düşlerime dokunma. Durup durup bir bıçak sokup, yüreğimde döndürme. Hiç bu kadar sensiz kalmadım ki! Bilemedim, kaç defa unutmalı seni?”*



### Buzdan Hayal Miydi Sevdam?

Semra Dereli

Türkçe, 72 sayfa  
ISBN: 9789758535309

*Yıllardır peşimde sürüklediğim  
Çocuksu sevdadır, yalansı bir düş...  
Farklıyım gökyüzünün mavisinden  
Dalından koparılmış çiçek kalbim...*

*Uçurtmaları salıverdim  
Ruhumdan bu gece  
Gizemli düşlerim  
Yitip gitti...*

*Yıllardır peşimde sürüklediğim  
Çocuksu sevdalar, yalansı bir düş...  
Farklıyım gökyüzünün mavisinden  
Dalından koparılmış çiçek kalbim...*

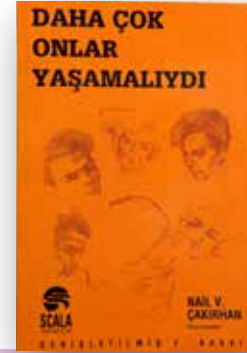

### Daha Çok Onlar Yaşamalıydı

Nail V. Çakırhan

Türkçe, 240 sayfa  
ISBN: 9799757132430

*Şair, devrimci, yazar, örgütçü, hapishaneci, kavgacı, mimar, sosyalist Nail V. ömrünün ikinci yarısında durulurken, insanın kızulundan doğanın yeşiline dönüşen çevre dostu kimliğini vurguladı. Nail V. 20. yüzyılın ikinci yarısında Nail Çakırhan'a dönüştü. İkinin de kimliği birdir: Nail V, insanın, Nail Çakırhan doğanın sömürülmesine karşı savaştı.*

*-Ilhan Selçuk, “Sencil Felsefenin Güzelliği”, Cumhuriyet, 2 Nisan 1997-*

*Nail'in politik görüşleri ve mücadelesi ortadadır, ancak asıl önemli olan onun doğuştan ince bir şair ruhuna, kabiliyetine sahip olmasıdır. Türkiye Komünist Partisi'nde şair yazarlar oldukça fazladır, oysa şair olanlar yalnızca Nazım Hikmet ve Nail V'dir. Bir sonraki kuşakta Enver Gökçe ve Ahmed Arif unutulmamalıdır.*

*-Rasih Nuri Ileri-*

*Çakırhan şiirden kopmuştu. Belki yarım yüzyıl olmuştu siir yazmayalı... Mimar mıydı? Mimardan başka bir şeydi. Ağa Han ödülünü kazandığı zaman bazı çevreler mimarlık öğrenimi yapmadığını ileri sürerek küçümsemişlerdi. Mimarların en büyüğü Mimar Sinan mimarlık öğreniminden geçmiş gibi!*

*-Oktay Akbal, “Nail V.'den Çakırhan'a”, Milliyet, 13 Mayıs 1997*

*Çakırhan; yüreğinde, kafasında eşit ve özgür bir dünya görüşünü yitirmemiş, ömrü boyunca bu yolda uğraş vermiş ve ağır bedeller ödemiş bir aydınımız. İnsanlık birgün Nail Çakırhan'ın düşlediği dünyaya ulaşacak.*

*-Mehmet Esatoğlu, “Hoşgeldin... Yürüyelim”, Evrensel Kültür, Ekim 1997-*

*Nail V., Ekim Devrimi'nin gerçeğini yerinde, ama yükseklerde değil üniversitede öğrencilik, fabrikada işçilik ederek kavramaya çalışır. Yurduna döner. Birikimlerini kendi toprağında tohumlar.*

*-Canan Yücel Eronat, Cumhuriyet, 16.10.1998*



**Her Aşk Bir Masaldır**  
Ali Hadi Gözütok

Türkçe, 88 sayfa  
ISBN: 9799758535322

“Her aşk bir masaldır  
İçinden ırmaklar geçen  
Her aşk bir şarkıdır  
İçine yeminler gizleyen  
Kalbimizi sırça kadehlerde tutardık ki  
Sevgimizi az gelirse kırılırsın öleyim  
diye”



**Hüzünlü İntermezzo**  
Kriton Dinçmen

Türkçe, 64 sayfa  
ISBN: 9789757132905

“Kriton Dinçmen’in dünyasına hoşgeldiniz.  
Ama sizi uyarayım. Kolay bir yer değil. Son  
bir haftığına ulaşana kadar üzerinize ağırlıklar  
basacak. Kriton Dinçmen’in dünyasını, ona  
açılan kapıdan geçmeden, “Benimle son defa  
dans eder misiniz?” ile “Hüzünlü İntermezzo’yı  
okumadan yakalamak pek kolay iş değil.  
Kriton Dinçmen, aslında, kendimizden  
sakladıklarımıza ışık tutan bir ayna.  
Hazırlıksız olana rahatsız edici gelebiliyor.  
Dinçmen, başından beri bu dünyaya  
fazla geliyor? Hiçlik duygusu onu her an rahatsız  
eden bir hayalet.  
Varlığını farketmenin ağır yükünü okurun  
omuzlarına yükleyiveriyor.  
Özgürlüklerin karşılaştıklarında birbirini  
yoketme gücünü, yaşarken ölmeyi anlatıyor.  
İnsanın kendi dışındaki baskaların hayatı nasıl  
bir cehennem haline soktuğunu  
satır aralarında zerkediyor. Yalan söylemeyen  
bir ruhla hesaplaşmaya hazırsanız,  
Kriton Dinçmen’in kitaplarına hesap  
verebilirsiniz.”  
- Murat Birsnel



**Övgüler Olsun Sana**  
Kriton Dinçmen

Türkçe, 88 sayfa  
ISBN: 9755711355

...arada bir uykusuz bırakmaz  
hep uyanık tutar yüregini  
kar tanesinden beklediği haber  
yaz ortasında bir kum çiçeğinden gelir...  
  
...ben şiirde karar kılarım  
inkarsiz bir sende  
sen  
sonsuzlugun sel damlası  
kabul edilmiş gözbebeği öpüsünde



**Kafamdaki Ses**  
Hakan Karahan

Türkçe, 128 sayfa  
ISBN: 9758535101

İçindekiler  
1) Onlar Yanlış Biliyor  
2) Benim Yalnızlığım  
3) Beni Dinle  
4) Hak  
5) Teselli  
6) Zaman  
7) Hayranım Sana  
8) Bensiz  
9) Senden Önce  
10) Beraberken Ayrıldığımda Kafamda  
11) Kafamdaki Ses  
12) Su / zaman

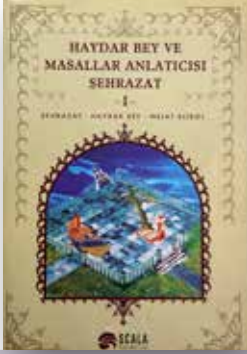

## Haydar Bey Ve Masallar Anlatıcısı Şehrazat - I

Nejat Elibol

Türkçe, 490 sayfa  
ISBN: 97897585351259

*Gerçekleri satıp hayalleri satın alırdım. Şimdi artık hangisini satıp hangisini aldığımı ayırt edemez oldum. - Kitabın İçinden*  
*The Philosopher's Stone (Sımyacı Taşı) adlı kitabın yazarı Peter Marshall kitabında yer alan, tarihteki namli simyacıların serüvenlerini anlatan öykülerden biri, simyacılığın gizemini duyumsatması açısından çok ilginç: Yıl 1966. Bir gün adamın biri, İsveçli bilgin Johann Helvetius'a gelir ve Sımyacı Taşı'nı bulduğunu söyler. İncelesin diye küçük bir taş parçası bırakır ve ertesi sabah gelip sımyacı taşının sırrını açıklayacağına söz verir. Ne ki Helvetius'un karısı dayanamaz, taşı o gece denemeye razı eder bilgini. Denerler ve sonunda gerçekten 20 gr. kurşunu altına dönüştürürler. Kentin en saygın kuyumcusu altının hakiki olduğunu açıklayınca, Helvetius ünlenir. Ancak ziyaretçi bir daha görünmez. Helvetius da sımyacı taşının nasıl yapılacağını asla öğrenemez.*

*Sımyacı taşının sırrı çözülmüş değil. Ama Marshall, simya reçetelerinin en azından Alegorik anlamlar taşıdığı inancında. Marshall'a bakılırsa sımyacı taşının sırrı Kurşun Yüreklere Altın Yüreklere çevirmesinde. -Arka Kapak-*

*"Bana kalsa iddia ederdim bu romanın yazarı olduğumu; ediyorum zaten. Ama ah sağduyu!.. İddia etmen ne ifade eder ki diyor sağduyum. Kurgu yok mu o kurgu?.. Çünkü Haydar Bey ve Şehrazat da böyle söylüyor! Belki Şehrazat alçakgönüllü olduğu için açıkça söylemiyor... Ama Haydar Bey?... Haydar Bey'e kulak verince göreceksiniz; ben iddia ediyor olsam da romanın tek yazarı olduğumu, gerçek her okura göre ayrı olacak. En iyisi dedim ben kendime: "Üçümüzün de adını koyayım yazarlar kısmına... Karar sizin olsun!" Ben Haydar Bey! Sendika başkanı Haydar Güney'in öyküsünü yazdım; onun başından geçen ilginç işçi direnişinin öyküsünü... Direnişi basarıya ulaştırmak için aradığı kitlesel desteği bulamayan Haydar Güney'in 'Şiddet' karşıtı öyküsünü. Bununla kalmadım ama... Yaşanmış gerçekliğin ötesinde görünmeyi de anlatan bir tasarımı olsun istedim. Hayaller nehri ile gerçekler nehrini birleştirmeye kalktığımda... Vay sen misin bunu isteyen?.. Masallar anlatıcısı Şehrazat şaşırttı beni... Tasarımın çöktü. Benim derdim kendimi ve romanı kurtarmaktı. Kendimi kurtarayım derken var olma denen gerçekle karşı karşıya kalıverdim. Farklı olan yani ona o güne kadar hiç o gözle bakmamıştım. Başarabildim mi? Yanıtı elinizdeki kitapta ve sizde!"*

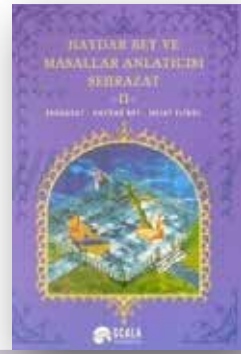

## Haydar Bey Ve Masallar Anlatıcısı Şehrazat - II

Kolektif

Türkçe, 592 sayfa  
ISBN: 9789758535132



## Kanatların Rengi;

### 20. Yüzyılın Savaşlarıyla Bölünen Bir Ailenin Hikâyesi

M. S. Adnan Şerifoğlu

Türkçe, 165 sayfa  
ISBN: 9781419629747

Bu kitap, milyonlarca masum insanın öldüğü en acımasız savaşlardan olan 2. Dünya Savaşının tüm şiddeti ile sürerken, savaşın bitmesini beklemekten başka çaresi olmayan ümitsiz insanların hikâyesidir. Bir çocuğun masum bakışı ve esprili anlatımıyla bu insanların nasıl yaşadıklarını okurken, aynı zamanda ömür boyu devam eden uzun bir yolculuğa şahit olacaksınız. Akıcı bir dille anlatılan bu uzun ve yorucu yolculuk, Çarlık Rusyasından başlayarak kıtaları geçip Japonya, Çin, Filipin Adaları, Avustralya, İtalya, Beyrut ve Şam üzerinden İstanbul'da sona erecek ve karşılaşılan komik durumlar sizleri bazen güldürecek, trajik olayları ise üzecektir.

Yakın tarihi dikkat ve özenle işleyen bu kitabı okumaktan zevk alacaksınız



## Ten Ve Tül

Fesih Vural

Türkçe, 174 sayfa  
ISBN: 9789758535958

*"... o an, yıllardır içimde sakladığım, saklamayı bildiğim hatta arkadaş olduğum yaralarımı göstermeye karar veriyorum. Hepsi de esmer tenimin üstünde ince bir tül kadar yumuşak, beyaz bir zar gibi zarifçe duruyor."*



## Mayınlı Topraklar Makaleler Perihan Ergun

Türkçe, 510 sayfa  
ISBN: 9786059248075

**Perihan Ergun,** İzmir'de doğdu, İstanbul'da büyüdü. İlk ve orta öğrenimini Kasımpaşa'da, liseyi Beyoğlu İnönü Lisesi'nde tamamladı. Yüksek öğrenimini İstanbul Üniversitesi Edebiyat Fakültesi Türk-Dili Tarihi Bölümü'nden aldı. İstanbul Vefa Lisesi'nde vekâleten öğretmenliğe başladı. Onbir yıl Özel Yeni Kolej, Şişli Koleji ve 22 yıl İtalyan Kız Ortaokulu'nda Türkçe-edebiyat öğretmenliği yaptı. 1968'de bakanlık istemiyle devlet kadrosuna alındı. Bir dönem Gemlik ve Yalova liselerinde rehber öğretmenlik yaptıktan sonra Pertevniyal – Kasımpaşa – Atatürk liselerinde edebiyat öğretmeni olarak görevlendirildi. 1978'de İstanbul Millî Eğitim Müdürlüğü'nde özel ve yabancı okulların müdür yardımcılığına atandı. 12 Eylül'de görevden alındı. Danıştay kararı ile tekrar aynı yere döndü. 1982'de Erken Emeklilik Yasası'ndan yararlandı. Öğrenciliğinden itibaren değişik dergi ve gazetelerde yazılar yazdı. 1996 yılında "Sait Faik Abasıyanık 90 Yaşında" adlı derlemesi Bilgi Yayınları'dan, 1. Basımı 1997, 2. basımı da 1998'de yapılan "Cumhuriyet Aydınlanmasında Öncü Kadınlarımız" adlı araştırma kitabı da Tekin yayınlarından, 2001 yılında "Kasketin Yeri" adlı kitabı Scala Yayıncılık'tan çıktı.



## Kasketin Yeri; Öyküler Perihan Ergun

Türkçe, 67 sayfa  
ISBN: 9789758535163

İçindekiler

- Kasketin Yeri
- Akasya Gövdesindeki Labada
- Tutukevinde Doğum
- Tek Ayaklı Kumru
- Sütçü Mehmet
- Kapkacak Değmesin
- Sokaktaki Çocuklar



## Bilmiyorumkadın Recep Genel

Türkçe, 196 sayfa  
ISBN: 9789758535583

Roman, 90'lı yılların politik karmaşanın, çatışmaların ortasında, açmazlarını, geçmiş acılarını bir girdap gibi yanında taşıyan insanların hayata tutunma mücadelesini Behiye ve Talat'ın 'olmaz', 'onmaz' aşklarını olayların merkezine koyarak anlatıyor. Yazar, toplumun çok farklı kesimlerinden insanları ortak acılar etrafında bir araya getirerek, toplumsal çatışmaların yarattığı sorunların ne kadar derine uzanabileceğini göstermek isterken, aşkın, tutkunun her insanın hayatının bir parçası olduğunu da dile getirmek ister. Üstelik sadece kitabın ana karakteri olan Behiye ve Talat'ın aşk hikâyesi de değil, Ramazan ile Banu'nun birbirine tutunarak ayakta kalma çabaları ve birlikte yaşayabilmek için ülkeyi terk etme maceraları, Yasemin'in Cevdet'le yaşadığı ilişkinin acılarından kurtulmak için kendini Erzurum'a sürgün etmesi romanda en az Behiye ve Talat kadar dikkat ilgi ile okunuyor. Karakterlerin ortak yanı ise, hayatlarından kopmuş, köklerinden koparılmış olmaları... Onlar, geçmişte aidiyet ilişkisi kurdukları şeylerden ayrı düşmüş, ne bugüne ne de geleceğe dair yeni bir tarife de sahip değildir. Aşkta başka tutunabilecekleri bir şeyleri yoktur. Ancak, aşk tüm acıları unutturabilecek, her şeye iyi gelecek bir tılsım değildir.

**Recep Genel,** 1968'de Kayseri-Pınarbaşı doğumlu. İstanbul Üniversitesi İletişim Fakültesi mezunu olan yazar, 1992'de politik nedenlerle bir yıl cezaevinde kaldı. 1993 yılında gazeteciliğe başlayan Recep Genel çeşitli yayın organlarında yayın yönetmeni, yazı işleri müdürü, editör olarak görev aldı, imzalı, imzasız çok sayıda makalesi yayımlandı. Recep Genel Bilmiyorumkadın'ı 2004 yılında kaleme aldı.



## Xezala Min Delala Min

Rahmetullah Karakaya

Kürtçe, 112 sayfa  
ISBN: 9789757132943

*Ecevit 'e Armağan*  
*Anadilim Kürtçe 'dir.*  
*Türkçe 'yi, ilkokula gittiğim 1959 yılından sonra öğrenmeye başladım. Üstelik, Türkçe 'yi o kadar güzel belledim ki, bu dil sayesinde kazanıyorum. Mesleğimde 27 yılı geride bırakan bir gazeteci olarak, bunu dile getirmekten iftihar duyuyorum.*  
*Ondan fazla gazete ve dergide düzeltmenlik, redaktörlük, sayfa sekreterliği, muhabirlik ve haber müdürlüğü yaptım. Türkçe üç kitabım yayınlandı. Tahsil hayatımda, Fransızca dilbilgisini çok iyi öğrenmeme rağmen, konuşma pratiğini geliştiremememin ezikliğini hep duydum. Ancak, 50 yıldır annemle konuştuğum ve neredeyse unutmaya başladığım bir dilim daha vardı: Kürtçe... Onu, şartların etkisiyle hep ikinci plana atmıştım. Oysa, 1966 nüfus sayımından kalma ilginç anımı hiç unutmadım. Bozova-Urfa 'da, İzmirli coğrafya öğretmeni Sevdije Canlı sayımda görevliydi. Bozovalıların çoğunluğu Türkçe bilmiyordu. Öğretmenim de Kürtçe 'yi... Ben kendisine o gün tercümanlık yaptım... Tabii ki, sonuç olarak herkesin anadilini de Türkçe olarak kayda geçtik... 1996 'da bazı Kürtçe kitapları okuyunca da, bu dilimi yeniden keşfettim. ...Ve ilk hikayemi o yıl kaleme aldım. Nûbihar dergisinin değişik sayılarında yayınlanan bu hikayelerimin kitap haline gelmesi ise, Başbakan Sayın Bülent Ecevit 'in "Kürtçe dil degil lehçedir" şeklindeki açıklaması üzerine gerçekleşti. Bu iddia, bir yerde hayatımın ilk yedi yılının inkârı anlamını da taşıyordu. Bu nedenle, yedi yıl tek iletişim aracım olan Kürtçe ile yazdığım bu kitabı, "Türk-Yunan dostluğu üzerine siir yazan" şair Başbakan Sayın Bülent Ecevit 'e armağan ediyorum...*  
*-Rahmetullah Karakaya*



## Mektuplar

Hasan Basri Akgiray

Türkçe, 104 sayfa  
ISBN: 9789758535569

31 Yıl yargıçlık ve savcılık ayrıca 20 yıl da avukatlık yapan eski CHP milletvekili Hasan Basri Akgiray'ın mektupları Scala Yayıncılık'tan yayınlandı. Hasan Basri Akgiray "Mektuplar" da doksan yıllık yaşamı boyunca edindiği deneyim ve gözlemlerini topluma iletmeyi ve çağımızla çelişen dogmaları irdelemeyi amaçlıyor.



## Öfke

A. Erkan Uzunalioglu

Türkçe, 144 sayfa  
ISBN: 9789758535842

*...telefon kulübesi, asfalt yolda iskele çıkmazına inen şoşede, şimdi bilardo salonu olarak çalıştırılan eski PTT binasının önünde, kahvede yirmibeş otuz adım ötedeydi. Yürüyüp yetişebilirdim, ama yapmadım. İçeride oturup rüzgârın savurduğu , pencere camındaki her bir vuruşu sadece benim kafamın içinde inen plastik tabelanın romansı sesinde şaşadurdum. Sigara içtim, masaların tahta zemindeki mazotla kararmış ayaklarına baktım. Daldım, saatlerce yok oldum ve bazen, zemberek sesini kimsenin duymadığı duvardaki saatin ahşap gövdesinde kayboldum.*



## Dava

Osman Şenkul

Türkçe, 453 sayfa  
ISBN: 789758535804

*12 Eylül 1980 darbesinin üzerinden otuz yıl geçti. O günün faşizm ve sömürü ortamının bitmediğini ve tam bu nedenle bu otuz yılı binlerce insanın o günün acılarıyla yaşamaya devam ettiğini düşünürsek, '80 yılının o cuma gününün üzerinden yüzyıllar geçti... Osman Şenkul, Ölümün Efendileri isimli ilk kitabının devamı niteliğindeki yeni kitabında Kuzey Irak'tan başlayan bir yolculukla, '80'li yılların öncesini ve sonrasını "yaşamış" bir gazetecinin darbecilere karşı planlarını taşıyor gündemimize... Bu planların ne olduğunu, gazeteci Zafer'in girişimlerine karşı Türkiye'de bir grubun gündemine aldığı başka planları okuyacaksınız; Kuzey Irak ile İstanbul hattında neler yaşandığını, değişen, değiştirilen yaşamları, coğrafyanın engel olamadığı bir aşkı göreceksiniz. Başarılı bir kurgunun ve derin bir gözlem birikiminin ürünü olan kitapla yeniden sorular sormanın tam sırası.*



## Atatürk ve Komünizm; Kurtuluş Savaşı Stratejisi

Rasih Nuri İleri

Türkçe, 461 sayfa

ISBN: 9786054650224

### Atatürk'ün Stratejisi

Kurtuluş Savaşı stratejisini en güzel özetleyen Atatürk kitabındaki Ali Fuat Eldem Paşa olmuştur. Atatürk savaşa girdiğinde Karabekir kuvvetleriyle Ali Çetinkaya'nın cılız kuvvetlerinden başka Türk ordusu yoktu. Çoğunluğu efelerden oluşan Çerkes Ethem gibi haydutların da katıldığı kuvvet, soyguncu çetelerden ibaretti. Buna rağmen Atatürk direnişe başladı. Ne yazık ki Birinci İnönü Savaşı'nda Türk ordusu Çerkes Ethem kuvvetlerini bastırmaya mecbur kaldı ve aynı zamanda da yeni bir ordu kurdu. İkinci İnönü Savaşı'nda Yunan kuvvetleri durduruldu ve komutayı eline alan Atatürk, Sakarya savaşlarıyla neticelenen hareketiyle Yunanlıları püskürttü. Türk ordusu hiçbir cephede düşmanı durduracak güce sahip değildi. Sakarya'da Yunanlılar püskürtüldü ve fakat düşman takip bile edilmedi. Atatürk göstermelik savaşlara hiçbir zaman girmemiştir. Ancak bütün bu süreçte bir Türk ordusu yaratmaya ve teşkilatlandırmaya uğraştı. Bu arada mevcut güçleri topladı; Doğu cephesindeki güçlerle savaşı sürdürdü, Bolşevizmin ilanı üzerine Rus ve Ermeni kıtalarına karşı çoğunluk sağladı ve Lenin ile güçbirliği yaptı. Öte yandan, Antep, Maraş ve doğudaki gerillaları da ordu haline getirmeyi başardı. Yerli ahalî, özellikle Kürtler Paşa'ya katıldıklarında şimdiki doğu hudutlarımızı pekleştirdi. Bu arada Fransızlarla ateşkesi sağladı. Bütün bu süreç içinde Türk ordusu yavaş yavaş Yunan ve düşman kuvvetlerine erişmeye uğraştı. Atatürk hiçbir zaman yerel fırsatlardan yararlanarak taarruza geçmemiştir. Kesin sonuç alabileceği bir durum olmadıkça taarruza girişmemiştir. Sakarya'dan sonra geçen bir yıllık bir dönemde Türk ordusu Yunan ve düşman kuvvetlerine başabaş bir duruma gelince kesin taarruza girişti ve kuvvetlerini Kocatepe'de yoğunlaştırıp eşit Yunan ordusunu kurduğu mahalli çoğunlukla imha etti. Ve bir aydan kısa bir sürede İzmir'i aldığı gibi Anadolu'yu kurtardı. Atatürk'ün stratejisi yerel üstünlükler sağlamak değil, yok edici bir darbeye sonuca gitmekti. Büyük bir başarı kazandı. Oysa, Fransızlar, İngilizler ve müttefikleri bir taraftan, Almanlar, Avusturyalılar, Ruslar ve müttefikleri diğer taraftan durmadan yerel taarruzlar yapıp savaşan tarafları yıpratmak yolunu tutmuştu. Bu durum Sovyet devrimiyile neticelendi. Sovyet devriminden yararlanan ve onu kullanan Mustafa Kemal Paşa'nın stratejisi bundan ibaretti.



## Halkın Savcısı Mehmet Feyyat

Yayına Hazırlayan Vecdi Çıracıoğlu

Türkçe, 396 sayfa

ISBN: 9786054650026

### Savları, Gözlemleri Ve Mücadeleleriyle 88 Yılın Öyküsü.

... Hayatım kamu görevlileri, asker postalı yalayanlar, dincilerin çarlığını yalayanlar, politikacılara alet olan sahtekârlar ve devleti temsil etmeyen insanlarla hukuksal mücadele vererek alay etmekle geçti. Hayatım boyunca benim meziyetim budur. Ne savcılığı ciddiye aldım, ne de Senatör'lük müessesesini. Sadece ortaokul, lise tahsilimi ve 3 sene öğretmenliği ciddiye aldım. Bunun dışında 3 sene de hâkimliğim var. Hâkimliğimi de ciddiye aldım. Savcılık ve Senatörlüğü hep halk için kullandım. 'Devlet halkın altındadır...' düsturunu daha lise yıllarımdan bu yana şiar edindim kendime. Benim görüşüm budur.

"... Şu memlekette kaç Mehmet Feyyat var ki?"  
- Hasan Pulur, Milliyet

"... Bir Mehmet Feyyat var adaletsizliğe karşı mücadeleyi soluk alıp vermek gibi yaşam koşulu belirlemiş..."

- İlhan Selçuk, Cumhuriyet

"... Evet sayın okurlar, gerek hukukçu gerekse siyasetçi olarak delişmen ve enerjik davranışları nedeniyle Feyyat'ın adı "deli" ye çıkmıştır.  
- Teoman Erel, Milliyet



## Ortaya Karışık İşler

Perihan Çakıroğlu

Türkçe, 128 sayfa

ISBN: 978-605-9248-57-0

### Yazmasaydım olmazdı...

Bir gazetenin öyküsünden yola çıkarak 15 Temmuz darbe girişimine nasıl geldiğini anlattığım bu kitabı okuyan herkesin kendi adına çıkarımlar yapacağını düşünüyorum.

Derler ki,  
"Tarih hep tekerrür eder."  
Ben de diyorum ki;  
"Yaşadıklarından ders almasını bilen ülkeler için tarih tekerrür etmez.  
Yeniden yazılır."



Perihan Çakıroğlu

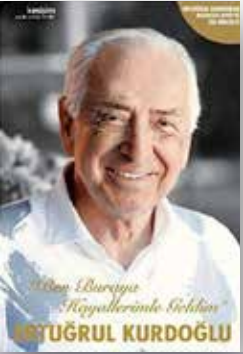

## Ben Buraya Hayallerimle Geldim

Ertuğrul Kurdoğlu

Türkçe, 248 sayfa  
ISBN: 9786056108495

*“Hayaller öğrenilerek kazanılmaz, ama korkularımızdan dolayı kaybedilebilir. O nedenle hayallerimizden vazgeçmeden cesaretle peşinden gitmemiz gerekir...”*  
Ertuğrul Kurdoğlu

Özel sektörde geçen 50 yıl...  
Ata Holding'in kurucusu Ertuğrul Kurdoğlu, İTÜ'den mezuniyeti ve Karayolları'ndaki mühendislik görevlerinin ardından özel sektörde yerini aldığı 1961 yılından bu yana pek çok büyük işe imzasını attığı 50 yılı ardında bıraktı. 1969 yılında kurduğu Seri İnşaat'la birlikte pek çok farklı kategoride başarılı inşaat işlerini tamamladıktan sonra Ata İnşaat'ta ortaklarıyla birlikte Atatürk Barajı ve Hidroelektrik Santrali'nin yapımı ile inşaat sektöründeki zirveyi yakaladı ve Grubu finans, gıda teknoloji, moda alanlarında 20'yi aşkın şirketle buluşturdu. Ertuğrul Kurdoğlu'nun biyografisi, kendi deyişleriyle 'her alanda tekamülü elde etmek arzusuyla' gösterilen çabaların, adanmışlığın, hayalleri gerçek kılmaya yolundaki başarılarından duyulan hazın da hikâyesidir... Örnek ve özendirici bir hikâye...

YEPEYENİ



## Sılaya Özlem / Bağılı

Erdem Özdemir

Türkçe, 184 sayfa  
ISBN: 9786059248747

Derler ki; “Gurbet seni anlayanların olmadığı yerdir.”  
Bağılı demek doğup büyüdüğü yer demek, huzur ve güven demek, alışkanlıklardemek... Mesela çoğu zaman Bağılı, ismini duyduğunuz anda hissettiğiniz aidiyethissi demek. Özetle Bağılı “hasret” demek. İşte bu yüzden insan gurbettekaldığında taştan topraktan ziyade memleket'in içinde barındırdığı diğeranamlara özlem duyar. Bu kitapta, memleketini özleyen herkesin kendi hayatından bir şeyler bulacağı işirler ve metinler yer alıyor. Ve böylece, “Bağılı” gurbette olan herkesi yamacına topluyor.

*“Yazı başka kışı başkadır güzel köyümün,  
Gurbette yufkasız, küftü  
çökeleksiz geçer öğünüm,  
Burada ne bayramım belli ne de düğünüm,  
Çok özledim de sana gelemedim  
BAĞILLIM.”*

YEPEYENİ



## Çirkin

Hakan Karakaya

Türkçe, 211 sayfa  
ISBN: 9786059248945

Hüzünden beslenerek yaşayan bu adam, bir yandan da derinliği olmayan hüznlerin kemiren, parçalayan etkisinden kendini korumak için çeyrek asırdır hatıra yaşamaktan imtina etmişti. Sadece bir hüznün hakkı verilirse ömür boyu yeter düşüncesi, daha fazla hatıranın ucube hazlarına düşmekten alıkoyuyordu onu. Diğer türlü, yaşamasını imkânsız kılan ağlama nöbetlerinde kaybolması kaçınılmazdı. Ona göre gerçek haz, fevkalade bir “an”ın damıtılarak umut ve beklenti gibi kirletici bütün unsurların hafıza imbiğinde buharlaştırılması yoluyla saf hüznün elde edilmesiydi. Gelecek belirsiz, riskli ve telaşlı zaman dilimiydi. Zaten yaşanmış ve yaşanacak en mükemmel “an”a sahip olmuştu. İhtimal hesabına göre gerçekleşmesi neredeyse imkânsız bir yüzde ile vuku bulmuştu bu mükemmellik. Gelecekteki vasat bir an için canhıraş gayret göstermek, zamanın tuzağına düşüp yaşlanarak ölmek demek değil miydi?



Hakan Karakaya

YEPEYENİ



## Ada Vapuru

Behlül Ablak

Türkçe, 212 sayfa  
ISBN: 9786057424402

*Eksikliğini Hissettiğimiz,  
Özlemine Çektiğimiz  
Duyguları Yeniden  
Canlandıran Öyküler*

Bu kitapta yer alan öykülerin en önemli ve çarpıcı yanı eksikliğini hissettiğimiz bir duyguyu yeniden canlandırıyor olması: Klasik üslupta; günümüzün yazınsal modaları pek umursanmadan yazılmış. Bir zamanlar hissettiğimiz ama artık özlemine çektiğimiz çocuksu, açık ve iyi kalpli bir içtenliği barındırmakta. Yazar, ince bir mizah anlayışıyla olayları ve kişileri anlatırken hem güldürüyor hem düşündürüyor. Behlül Ablak'ın yarattığı bu içtenlik dolu dünyada yaşamaktan eminim sizler de büyük bir mutluluk duyacaksınız.



Behlül Ablak



### Başlangıç

Mutlu Günay

Türkçe, 212 sayfa  
ISBN: 9786257191227

*Tarihsel ve mitolojik kurgusuyla, köksüzlük duygusuna karşı koyuşun öyküleri...*

“Mutlu Günay’ın bu kitabı naif edebiyat diye adlandırılan ve fazla rastlanmayan türün çok güzel bir örneği. Tarihsel ve mitolojik kurguları olabildiğince abartısız sade bir çerçeveye oturtmak kolay bir iş değil. Belki de bu naif yapı kitabı hızlıca okumanızı sağlıyor. Başladığınızda elinizden bırakmadan akıp gidiyor cümleler. İnsanı yormayan, zorlamayan ama düşündüren bir tarzı var yazarın. Son dönemde yayınlanan etkileyici öykü demetlerinden birisi diyebilirim.”  
- MAHFİ EĞİLMEZ - Ekonomist /yazar

“Tarihin başlangıcından bu güne süregelen öyküleri hayal gücüyle harmanlayıp merakla okunacak bir kitap sundu bize Mutlu Günay. Duru bir anlatım, arı bir dille yazılan eserin sayfaları arasında kaybolacak, merakla ne zaman sona geldiğinizi anlamayacaksınız. Kitabın, insan-sonrası ya da hakikat-sonrası (post - truth) diye adlandırılan bu dönemde okuyucuları insana ve insani değerlere çağırması da oldukça önemli. Tarihi gerçekliklerle mitolojik öğelerin yer yer açığa çıkarılması ve işlenmesi insanın bir tür aslına bağlı kalma çabası olarak nitelendirilebilecek köksüzlük duygusuna ciddi bir karşı koyuş olarak da değerlendirilebilir. Anlamli ve önemli.”-OSMAN ÇAKMAKÇI -Şair/yazar



### Tünelin Ucundaki Işık

Hasan Basri Akgiray

Türkçe, 112 sayfa  
ISBN: 9789758535743

Yazarın son romanı Tünelin Ucundaki Işık, Zehra adında bir işçi kızının yetmişli yılların ortalarında başlayan ve 12 Eylül sonrasına uzanan dramını anlatıyor. Önce annesinin, ardından babasının ölümü üzerine, ablası ile birlikte üvey annesinin yanında yaşamak zorunda kalan Zehra, küçük yaşta sağır ve dilsiz bir gençle evleniyor. Ancak birkaç yıl sonra onu defalarca aldatan kocasını terk ederek, iki çocuğuyla birlikte İzmir’in İnciraltı semtinde terkedilmiş plaj kabinlerine sığınıyor. Yaşama tutunmaya çalışan Zehra, orada üniversiteli gençlerle tanışıp, kendini hiç bilmediği bir dünyanın ve bambaşka bir mücadelenin içinde buluyor.

*“Tünelin Ucundaki Işık”, sadece acılı, ezik ve horlanan Zehra’nın yaşam öyküsü değildir. Akıl ve bilim yerine, eskimiş dinsel kuralları yol gösterici olarak kabul eden yeteneksiz, beceriksiz yönetenlerin yarattığı bozuk düzenin ürünüdür Zehra. Amaç, Zehra ve Zehraların kurtuluşunu, insan gibi yaşamalarını sağlayacak bir toplum düzeninin özlemini duyurmaktır.”*



### Hayat Bir Armağan

Armağan Altınkaya

Türkçe, 80 sayfa  
ISBN: 9789758535729

Bütün renklerini sevdi hayatın, siyah hariç. Bazen bir gül bahçesinden geçti yolu: Bazen bir mayın tarlasında buldu kendini, nereye basacağını bilemedi. Gece olmak istedi öyle zamanlarda. Ama hep mavi baktı dünyaya. En çok maviyi sevdi, birde yeşili. Kendi gibi, beş duyum dediği çocukları gibi... Gönül bahçesi hep yeşil kalsın istedi. Bu yüzden hep şiir vardı. Şiir arkadaşı, şiir sırdaşıydı. Hissettikçe, hislendikçe yazdı be bir yanı hep şiir kaldı. Hayat bir armağandı, şiirleri ise Armağan’ın hayatı. Onun dizelerinde Armağan’ı bulacaksınız, şiir gibi kendi gibi... Yaşam yolu onu nereye götürürse götürsün, hangi renge bürünürse bürünsün dünya, o hep mavi bakacak ve yazacak.



### Dağarcığımdan Damlalar

Av. Metin Turgut

Türkçe, 400 sayfa  
ISBN: 9786257191333

Sayın okur, Bu kitap, mütevazı hayatımda, kısmen not defterime kısmen de hafızama not ettiğim bazı anılarımı içermektedir. Bu anılarımın benimle birlikte bu dünyadan göçüp gitmelerine gönlüm razı olmadı. Çünkü onların, gelecek kuşaklara biraz olsun ders olma özelliklerinin bulunduğu inanıyorum. Kitabın adında yer alan “dağarcık” kelimesi, çobanların ve avcılarının sırt çantalarına verilen addır. Bazı dostlarım sorduğu için bu notu yazdım. (Anlamını bilen okurlarımdan özür dilerim)



Metin Turgut





## DEVİRİM ANILARI

Milli Birlik Komitesi Üyesi, 14'lerden Kurmay Yarbay MUSTAFA KAPLAN'ın Anıları

Yayına Hazırlayan VECDİ ÇIRACIOĞLU

Türkçe, 316 sayfa

ISBN: 9786059248662

Bu kitabın mihenk noktası 27 Mayıs İhtilali. Genç bir kurmay yarbayın, şüphesiz, Türkiye siyasi tarihine damgasını vurmuş bir olayın içinde faal olarak yer alması, yaşamına dair anlattıkları içinde en önemlisini teşkil edecektir. 27 Mayıs, ülkemizde yaşanan ilk ihtilaldir. Sonraki yıllarda örtülü örtüsüz ihtilalleri daha yaşadık. 27 Mayıs İhtilali'ni araştırmak için, Mustafa Kemal Atatürk'ün ölümünden sonraki dönemden başlamak gerekir. Çünkü 27 Mayıs, 1938'den 1960'a kadar geçen 22 senelik tarihi gelişmemizin sonucudur. Bu süreçte ülkemizin ve Dünya'nın geçirdiği birçok siyasi ve ekonomik konu var. Hakkında kitaplar yazılabilecek bu olaylar, uzun yıllar tartışılmış ve halen tartışılmaya açık konulardır.

*"İnönü, 'Şartlar tamam olursa ihtilâl meşru olur' dedi. Bu bize büyük bir rahatlık sağladı. İsmet Paşa bizim yanımızda olmasa bile bize karşı olmaz' diye düşündük."* -Orhan Erkanlı - Milli Birlik Komitesi Üyesi, 14'lerden

*"İhtilâllerin açtığı yaraları kapatmak harplerin açtığı yaraları kapamaktan güçtür. Çünkü harplerde millet birdir, beraberdir. İhtilâllerde millet bölünmüştür."* -Süleyman Demirel - Eski Başbakan, Cumhurbaşkanı

*"En iyi ihtilâl en kötü hukuk düzeninden daha kötüdür."* -Alparslan Türkeş - MBK üyesi, 14'lerden, eski Başbakan Yardımcısı

*"Buradan ister savcının dilediği gibi ölü, ister diri, ama zafer bayrağı elimde olarak çıkıyorum."*

-Samet Ağaoğlu - Manisa Milletvekili, 1960 İhtilali öncesi Bakan

*"27 Mayıs halk için değil halka rağmen yapılmıştır ve onu takip eden 61-65-69 seçimleri ihtilâlin halk için değil, halka rağmen yapıldığını izah edecek tarzda şekillenmiştir. 12 Mart'la 27 Mayıs arasında bir tatbikat farkı vardır, neticeleri aynıdır. Yürüyen zenginleşen ve yürüdükçe seviyesini bulan bir Türkiye'ye dur diyen insanların tasarrufudur."* -Turhan Kapanlı - Adana Valisi, eski Bakan ve Cumhuriyet Senatosu Üyesi

*"Demokratik gelenekleri yerleşmiş bir ülkede askeri müdahalelerin olmaması lazımdır."*

-Numan Esin - MBK Üyesi ve 14'lerden

*"İhtilâl Anayasa dışı tutum ve davranışlarıyla Türk milletine kan kusturmuş kişiler tutuklanmasa ve yargı önüne çıkarılmasa mı idi tarafsız olacaktı! Nerede görülmüş böyle tarafsızlık!"*

-Osman Köksal - MBK Üyesi ve eski Kontenjan Senatörü



## İstanbul'da Bir İstanbullu

Dinçer Efe Türk

Türkçe, 347 sayfa

ISBN: 9786059248624

İstanbul'da, 1942 yılında doğdum. Kuledibi İlkokulu, Beyoğlu Ortaokulu, Beyoğlu Ticaret Lisesi ve Sultanahmet İktisadi Ticari İlimler Akademisi'ni bitirdim. Evliyim, bir erkek çocuk ve bir kız torun sahibiyim. İstanbul'un tarihi ve turistik yerlerini anlatan birçok kıymetli kitap bulunmaktadır. Bu kitabın farkı, tarihi bilgilere ilave olarak, yetmişaltı yıllık ömrümden İstanbul'da yaşadıklarımı, büyüklerimden dinlediklerimi, eski İstanbul insanların yaşantısını ve semtlerin az bilinen özelliklerini, dilimin döndüğü kadar sizlere, özellikle gençlere anlatabilmek. İstanbul'u kendi gözümünden gösterebilmek.

Eğer bu konuda başarılı olabilirsem, İstanbul'a olan minnet borcumun bir kısmını ödemiş olacağımı inanıyorum. Kitaptaki hikayelerin hepsi gerçektir. Dilerim, sizlerde de bende bıraktığı gibi güzel izler bırakır.



Dinçer Efe Türk



## Çok Yaşa İstanbul

Dinçer Efe Türk

Türkçe, 250 sayfa

ISBN: 97997571132378

*Bir şehirde yüz sene de yaşasanız, o şehri yaşamış sayılmazsınız. O şehri yaşamak için sokaklarında pabuç eskitmek gerekir. Yalnızca alışveriş merkezlerinde dolaşıp kafelerde oturarak bir şehri tanıyamazsınız.*

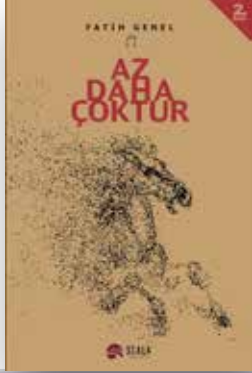

### Az Daha Çoktur

Fatih Genel

Türkçe, 220 sayfa  
ISBN: 9786059248068

"Az daha çoktur." felsefesiyle yazılmış samimi yalın ve kısa denemeler. Aslında bir kitaba konu olabilecek mevzular sadece birkaç sayfada ifade edilmiş. Öyle bir roman gibi tek solukta değil, yavaş yavaş okunması gereken bir kitap. "Ey oğul, bilerek haksızlık yapma! Sana zarar geleceğini bilsen bile doğruluktan, haktan ve adaletten ayrılm!" baba nasihati ile yola çıkan bir kaymakamın anılarıyla yoğurulmuş denemeler manzumesi... Yazar her denemesiyle okuyucuyu farklı bir yolculuğa çıkarıyor. Kâh Orta-Asya bozkırlarında bir çevgan meydanında bulacaksınız kendinizi kâh kemankeşin sırrı fısıldanacak kulaklarınıza. Bir yandan ideal devletin nasıl'ını sorgularken diğer yandan "Zaman nedir?" diye soracaksınız. Birçok kere kendinizden bir şeyler bulacak ve duygularınıza tercüman olduğunu göreceksiniz.



### Hayal Gibi Bir Resim

Mustafa Topçu

Türkçe, 245 sayfa  
ISBN: 9786059248013

#### ANADOLU ANALARI

"Şerife teyzeler ve Elif nineler için, o zamandan bu zamana kadar hayat, nelerini değiştirmiştir ki? Ataları, bu topraklara geldiği ilk günlerde de bunlar böyleydi. Ayağında yırtık pabucu, çarığı, rengârenk dokuma basmadan yamalı entarileri aynıydı. Çalığının altındaki kınası solmuş fesinden dağılan; yarıya kadar dökülmüş, seyrelmiş, sonbaharın sonlarındaki boz otlara benzeyen karışık saçları da aynıydı. . . Ağlayan gözleri, çile dolu yürekleri de aynı. Acıyı, kendi paylarına ayrılmış sayışları da aynıydı. Halen ömürleri; fukaralıklarla, acılarla, fenalıklarla geçerken, bütün bunları az bulmuş gibi, acımasız hayat, kırılmaz azı dişleri arasında çiğnendikçe çiğniyor, inletiyor, ağlatıyor Anadolu analarını. Gamlı anaların yüreklerinin bu çiğliği, acımasız hayat yasaları karşısındaki en dayanılmaz boyun eğiştir. Başka yerlerdeki; yüksek refah, mutluluk gösterileri ve şatafat uğruna; bir başka yerlerde meydana gelen savaşlar, felaketler, yıkımlar, beşeri ahlak ve akıl yasalarıyla izah edilemeyince, yukarıda duyduğumuz acı çiğlikler; hayatın hiçliğindeki hayallere yollar insanoğlunu. Bu da onun utancıdır. Kendime hep sorarım; yaşlı çağlar, insanlığa verebileceğini vermiş midir acaba? Bunun en kestirmeden cevabı; Anadolu analarının yukarıdaki; kafiyesiz ağıtları, derin elemeleri, çiğlikleri ve hıçkırıklarıdır."

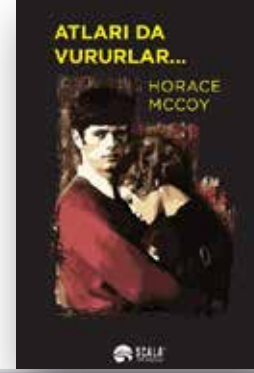

### Atlari Da Vururlar; Umutsuzlugun Ve Dansın Romanı

Horace Mc Coy

Türkçe, 144 sayfa  
ISBN: 9786257191173

1930'ların Amerika'sı... Horace McCoy, güçlü romanı "Atlari da Vururlar"da, 1929 krizini izleyen, işsizlik ve ekonomik çöküntü yıllarında, bütün ülkeye yayılan, insanlık dışı yönüyle yoğun eleştirilere hedef olan ve sonunda yasaklanan dans maratonlarından birini anlatıyor. O dans pistlerinde ve tribünlerde, çoğunluğun farkına bile varmadığı şiddete ışık tutuyor.

*Yazar, bu kısa romanında, dil ve ifade kaygısı taşıyor; en acımasız yönüyle yaşamı anlatıyor. Bu nedenle, böyle bir kitap okumak istemiyorsanız, okumayın.*

-Saturday Review of Literature-

*"...Kirli, hastalıklı,duygusuz ama heyecan verici... İşte sinir patlamasının nedeni -ve belki de anlamı -oydu."*



### Gözyaşı Hırsızları

Batuhan Soyaslan

Türkçe, 163 sayfa  
ISBN: 9786054650057

#### Aşk üzerine bir deneme: GÖZYAŞI HIRSIZLARI

Herkesin, hayatında karanlık bir dönem yaşamışlığı vardır. Gözyaşı Hırsızları, işte bu dönemde bocalayan bir insanın hayatından minik kesitler sunuyor. Yalnızlığıyla baş başa kalmış, unutulmeme adına kalbinin derinliklerine sığınmış birinin, gün kavramını alt üst etmesini betimliyor. Tüm bunları yaparken de, sizi buna ortak etmek istiyor.

'Gecenin güneşini getirin bana. Bana huzur veren karanlığı aydınlatanı. Zayıf yanımdan yararlanıp umutlandırmanı bulun. Yok edin yalan olan her şeyi. Silin hayatımdan yalnızlığı. Karalayın yalnızlığımla büyüttüğüm dolunayı. Geri verin benden çaldığımız anılarımı. Parçalara böldüğünüz kalbimi. Hatırlatın bana unuttuğum hayatımı. Kendimi hatırlatın bana. Ne olduğumu anlatın. Kolay hatırlayamam unuttuklarımı biliyorum ama siz pes etmeyin sakın. Gitmeyin beni yüzüstü bırakıp. Elimden tutun, hiç bırakmayın. Kaybolmaktan yorulmuşum artık. Siz yorulmayın ama beni aramaktan, tökezlediğimimde destek olmaktan. Her düştüğümde kaldırmaktan. Yaralarımı sarmaktan yorulmayın. Yılmış göründüğüme de bakmayın. Ben size mahkûmum unutmayın.'



### En İyi Arkadaşım Sensin;

Camy Baker

Çeviren: Canan Feyyat

Türkçe, 144 sayfa

ISBN: 9789757132820

### Camy Baker'dan Arkadaşlık Üzerine Bir Kitap

Arkadaşlık harika bir armağandır; rahatlatır, mutlu eder. Arkadaşlıklarınız kendiniz hakkındaki düşüncelerinizi yansıtır. En güzel arkadaşlıklar ise, birbirinize önem verdiğinizde, saygı duyduğunuzda ve güvendiğinizde gelişir. Ve aslında herşey sizde ve sizinle başlar.

Siz siz olun:

- Gerçek arkadaşlarınızı sonsuza dek yanınızdan ayırmayın!
- Arkadaşlarınıza değer verdiğinizi gösterin, onlar da bilsin!
- Canınızı sıktıklarında örtmeyin, saklamayın, bastırmayın: Söyleyin!
- Daima ve sonsuza dek kendinizle dost olun!

16 yaşındaki genç yazar Camy Baker, yalın ve esprili bir dille kaleme aldığı bu kitapta, arkadaşlık konusunu ele alıyor.

### İmdat! Çıkarın Beni Buradan!

Okul Stresiyle Basetme Yöntemleri

Kathryn Lamb

Çeviren: Ahu Latifoglu

Türkçe, 160 sayfa

ISBN: 9757132292

### Okuldan nefret mi ediyorsunuz?

Zil sesi kalbinizi mi sıkıştırıyor?

Sabahları yataktan sürünerek kalkıyor, apar topar okula yetişmeye çalışıyor, olmak istediğiniz o son yere ulaştığınızda, ödevinizi evde bıraktığınızı ya da eşortmanlarınızı yine unuttuğunuzu mu fark ediyorsunuz? Bu eğlenceli kitabı okuyarak Mehmet Bozgun, Mustafa Doğruer, İpek Ortadirek, Melek Çokiyi ve Engin Soyuzengin'in okul hayatlarıyla nasıl başa çıktığını öğrenebilirsiniz - üstelik bunlar şimdiye kadar öğrendiğiniz en yararlı şeyler olabilir!

- MÖS'ten (Matematik Öncesi Stresi) nasıl kurtulursunuz?
- Ödev krizini nasıl atlattırınız?
- Okul formasını nasıl kirletir, nasıl modaya uydurursunuz?
- Kötü karneye dikkat çekmeme yöntemleri
- Aynı okulda okuyan kardeşler, veli toplantıları...

### Afedersiniz, Ben Bir İkimiz!

Bütün Yönleriyle Burçlar

Mike Reinstejn, Reina James Reinstejn

Çeviren: Ahu Latifoglu

Türkçe, 192 sayfa

ISBN: 9757132683

- Hangi burçtansınız?
- Burcunuzla bağlantılı kişilik özellikleri neler?
- Burcunuzun yetenekleriniz ve sansınız üzerindeki etkilerini bilmek istiyor musunuz?
- Aynı burçtan iki kişi nasıl birbirinin tam tersi olabilir?
- Size en çok uyan renkler ve giysiler hangileridir?
- Ailenizle, arkadaşlarınızla, öğretmenlerinizle ve karşı cinsle nasıl anlaşabilirsiniz?
- Hangi derslerde başarılı olabilirsiniz?

Bu eğlenceli kitapta, burcunuzun bütün özelliklerini göreceksiniz.

### Yoksa Erkekler Uzaklı mı?

Erkekler Aslında Neye Benzer?

Marina Gask

Çeviren: Ayşe Özek Karasu

Türkçe, 108 sayfa

ISBN: 9789757132189

Genç kızlar, yaşıtı erkekleri anlamakta güçlük çeker, bu çok bilinmeyenli denklemi asla çözemeyeceklerini düşünürler. Gerçekten böyle mi?

### Yoksa erkekler hakikaten uzaklı mı?

- Genç erkekleri dış görünüşlerinde en çok neler korkutur?
- Futbolla yatıp futbolla kalkmaları, neredeyse bütün yaşamlarını futbola adanmaları normal midir?
- Hoşlandıkları kıza duygularını nasıl açıklarlar?
- Hoşlandığınız çocuğun sizden hoşlanması için neler yapabilirsiniz?
- Hoşlandığınız çocuğun sizden nefret etmesini nasıl sağlarsınız?
- Erkekler ne der, ne demek ister?
- İlk aşk... İlk buluşma...

Sugar Magazine yazarlarından Marina Gask, erkeklerin kafalarından geçenleri, neleri neden yaptıklarını, ikili ilişkilerde nasıl davrandıklarını, nelere önem verip nelerden nefret ettiklerini anlatıyor.

# novel kitap serisi

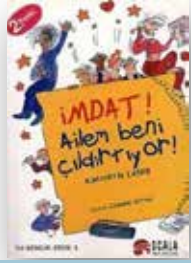

**İmdat! Ailem Beni Çıldırtıyor!**  
Aile Sorunlarıyla Başetme Yöntemleri  
Kathryn Lamb  
Çeviren: Canan Feyyat  
Türkçe, 186 sayfa  
ISBN: 9786056136122

## *Anneler ve babalar...*

En iyi koşullarda isteklerinizi sınırlar, can sıkırlar. En kötü koşullarda çıldırtırlar. Bu kitapta 5 ana karakter bulacaksınız. İsimleri karikatürize edilmiş olmakla birlikte, gerek kendi kişilikleri, gerekse ait oldukları ailelerin yapısı tamamen gerçektir.

## *Taktikler ve stratejiler*

Onların aile yapısı, sorunları ve başlarından geçenleri okurken, sorunların çözümünde uygulanacak taktik ve stratejileri kavrayacak, bunları kendi durumunuza ve sorunlarınıza uyarladığınızda da ailenizin artık sizi çıldırtmayı başaramadığını göreceksiniz.

## *Kronik ebeveyn sorunu*

Anneler ve babalar, doğaları gereği meraklı ve endişelidirler. Bu nedenle arduarkası kesilmez uyarılar, yanıtlanmasa son derece zor hatta imkansız sorularla insanı çileden çıkarırlar. Ancak bu, uğruna çıldırmaya geçecek bir durum değil, yalnızca kronik ebeveyn sorunudur ve çözümü her zaman vardır. Anne ve babanızın mizah duygusu yeterince gelişmemişse; Bu kitabı asla onlara göstermeyin, hatta köşe bucağ saklayın. Anlamaya eğilimli görürseniz, ayrı ayrı ve birlikte okumayı önerin.

*Ve asla unutmayın:* Mutlu bir anne baba, her zaman için duyarlı, anlayışlı ve cömerttir. Üstelik evet demeye çok yatkındır!

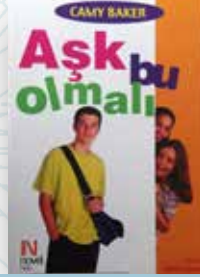

**Aşk Bu Olmalı!**  
Camy Baker  
Novel Kitap  
Çeviren: Canan Feyyat  
Türkçe, 144 sayfa  
ISBN: 9786056136115

Camy Baker, 16 yaşında, gencecik bir yazar ve şimdiden üç kitabıyla okurlarına ulaşıyor. Baker ilk kitabı "Aşk bu Olmalı"da, yaşlılarının anlamakta zorlandığı ve çoğu zaman dünyayla ilişkilerinde büyük gel-gitler yaşamalarına neden olan, "kız-erkek ilişkilerini" ele alıyor. Kendisinin ve arkadaşlarının deneyimlerinden yola çıkarak, aşkın gerçekte ne olduğunu ve nasıl yaşanması gerektiğini sorguluyor. Baker, "Biriyle çıkmak çok güzel bir deneyim olabilir ya da gerçekten çok kötü bir deneyim olabilir. İlişkilerinizde hem iyi hem de kötü deneyimler yaşama olasılığı çok yüksektir -üstelik bazen aynı kişiyle!" diyor ve ekliyor:

## *Siz siz olun:*

1. Kendinize Bay Doğru listesi hazırlayın.
2. Hoşlanmadığınız biriyle çıkmayın.
3. Başaramazsanız, yine deneyin. Başınızı dik tutun! Olumlu düşünün ve her şeyin bir nedeni olduğuna inanın!



**Cool Olmak**  
Kathryn Lamb  
Çeviren: Canan Feyyat  
Türkçe, 144 sayfa  
ISBN: 9789758535446

Okulda, Sokakta, sporda, Arkadaşlar Arasında ve 'onun Yanında Süper Taktikler Cool... ne dediğini bilmektir Cool... kendine güvenmektir Cool... kontrollü olmaktır Cool... ODAKLANMAKTIR. Ancak Cool daha pek çok şeydir. Cool... söyleyecek söz bulamadığınızda, dudaklarımız birbirine kenetlendiğinde strese girmemektir. Cool... her zaman kontrollü olmasanız da üzülmektir. Kim öyle ki? Cool... dünyaya, genel anlamda hayata telaşsız bakmaktır. Cool... Eğlenmektir ve öyle olmalıdır.

Zaman zaman herkes gibi formdan düşebilir ve hiç cool olmadığınızı hissedebilirsiniz; bu tamamen insana özgü bir ruh halidir. Ayrıca ara sıra ya da sık sık yaşadığımız sıkıcı durum ve olaylar sizi etrafınızdaki insan topluluğunun çoğunluğuna yaklaştırır... Unutmayın, hayat böyle sıkıcı/üzücü/keyifsiz topları ne denli sık üzerinize atarsa, o kadar antrenman yapar, topları geri kazanma konusunda da o kadar hız kazanırsınız! Cool... dünyaya, genel anlamda hayata telaşsız bakmaktır. Cool... EĞLENMEKTİR ve öyle olmalıdır.



**Küçük Ev**  
Laura Ingalls Wilder  
Novel Kitap  
Çeviren: Canan Feyyat  
Türkçe, 175 sayfa  
ISBN: 9786056136139

*Big Woods'daki Küçük Ev*  
Televizyon Dizisi Küçük Ev'in gönüllerde taht kuran küçük kızı Laura Ingalls'ın gerçek yaşam öyküsü.

"Bir zamanlar, ağaç kütüklerinden yapılmış küçük bir evde, küçük bir kız yaşardı. Bu küçük kızın adı Laura idi. Henüz 5 yaşında bile değildi. O küçük evde babası Charles, annesi Caroline, ablası Mary ve henüz kundaktaki minik kardeşi Carrie ile yaşayan Laura çok ama çok mutluydu. Ingalls ailesi geleceğe umutla bakıyordu. Onlar için sevmek ve istemek yeterliydi. Hayat, her şeye rağmen güzeldi ve ona sıkı tutunmak gerekiyordu."

Laura Ingalls Wilder Küçük Ev dizisinin ilk kitabı Big Woods'daki Küçük Ev'i yazdığında 50'li yaşlardaydı. Kitapları 40'ı aşkın dile çevrildi. Tüm Dünyada milyonlarca okur onun yazdıklarını okudu ve okumayı sürdürüyor. Babasının sevgili "ufaklığı" Laura Ingalls, Küçük Ev 'in akıllı ve meraklı küçük kızı olarak kalplerde yaşamaya devam ediyor.



### Amitai Etzioni Sosyolojisi

Habibe Gülsüm Müftüler

Türkçe, 750 sayfa  
ISBN: 6054650033

- Amerika Sosyolojisi (1950-2010)
- Toplulukçuluk Yaklaşımı
- Küresel Normatif Sentez Yaklaşımı
- Kompleks Organizasyonlar Ve Uyum Teorisi
- Tatiller-Ritüeller Teorisi
- Duyarlı Toplum Yaklaşımı
- Aktif Toplum Ve Toplumsal Özdenetim Teorisi
- Siyasal Birleşme Teorisi

Postmodern dönem denilen günümüz dünyasında sosyal bilimlerin, sosyolojinin ve disiplinler arası yaklaşımın önemi giderek artmaktadır. Bilgi ve teknolojinin hızla yayılması da hayatımızı pek çok yönden etkilemektedir. Bu bağlamda her ne kadar Türk toplumu ve Amerikan toplumu tarihsel, toplumsal, kültürel, ekonomik, siyasi, dinsel, hukuki, eğitimsel, vb. pek çok açıdan farklı olsalar da; sanayileşme, modernleşme, rasyonelleşme, farklılaşma, bireyselleşme, sekülerleşme ve küreselleşme gibi süreçler açısından benzer yönleri ve sorunları bulunmaktadır. Dolayısıyla Amerikan toplumunu farklı yönleriyle ele alan bu kitabın ülkemizde sosyolojiyle ilgilenenlerin ilgisini çekmesini beklenmektedir. Amitai Etzioni çoğulcu, çokuluslu ve çok kültürlü Amerikan toplumunun son 60 yılda geçirdiği değişimi araştırmış, postmodern dönem toplumsal konularıyla ilgili farklı yaklaşımlar öne sürmüştür. Bu kitapla hem Etzioni'nin hem diğer sosyologların görüşlerinden yararlanılmış, okuyucuya geniş ve özgün bir bakış açısı sunulmaya çalışılmıştır.



### Kuş Sütü

Ahmed İhsan Genç

Türkçe, 472 sayfa  
ISBN: 978975603907

Bu "KUŞ SÜTÜ" öyle bir kitaptır ki günlerce aylarca yıllarca birer, ikişer, üçer hikmetli cümleler olarak (altmış yıllık ömre yayılmış) düşünülüp yazılmıştır. Meşrebi ve mesleği ne olursa olsun her insanı ilgilendiren mefhumlar içinde vardır. Zararsız istifadelere göz yumulmasın



### Vicdanımdan Nefsime Mesajlar

Ahmed İhsan Genç

Türkçe, 176 sayfa  
ISBN: 9786056199516

Sen kendini, akıllı zannederek, belki çok akıllı zannederek taştan taşa vuruyorsun.. Yaşamaya çalıştığın tarzı sistemleştirmeye uğraşıyorsun... Kendini, kendi aklının (!) mahsulatını beğeniyorsun.. Başka akıl sahiplerinin akıl ve birikimlerine tenezzül etmiyor, istişareye değer vermiyorsun.. Elinden gelse sen kendini, kendi beğendiğin gibi, en modern projelerle kendin yaratacağın... Gördüğüm kadarıyla Allah'ın seni koyduğu yerde, sana seçtiği sıfatta kalmak istemiyorsun.. Anladığıma göre çok özel, çok ayrıcalıklı birisi olacaksın.. Allah'ın sana verdiği sıfat ve ni'metlere kanaat etmediğini itiraf edemezsin. Bu hâlinle Huzur senden çok uzaklara kaçar.

Bunaltıların çok olsa da hep kendi metodunla rahatlamaya çalışıyorsun... Seni senden, pek çok yanlışlarından kurtaracak bir güç lazımdır... Aklını yaratanın seni islah etmesi için devamlı yalvar... Dualarla rahatlayabilirsin... Daha akıllıca düşünebilirsin.. Şimdi tehlikeli bir enaniyetin işgali altındasın... Bu enaniyet sende öyle şişmiş ki adeta senin putun olmuş...



### Dünya Küçük

Ali Perşembe

Türkçe, 200 sayfa  
ISBN: 9786059248037

"Küçüklüğümüzde radyoda "Kırk Ambar" diye bir program vardı. Malumatfuruş meşhedi bilgilerini paylaşır, bizi bilmediğimiz dünyalara götürür, bilgilerimizi arttırdı. Ali Perşembe de aklımıza gelmeyecek kişileri, olayları, tarihleri ve mekânları birbirine bağlayarak bizi zamanın ve ülkelerin/şehirlerin üzerinden aşarak insanlık tarihiyle buluşturuyor. Üstelik de bunu çok keyifli bir dille anlatıyor."

- SOLİ ÖZEL

"İÖ 2'nci Yüzyıl'da Beytelhaym'da çocuğunu tokatlayan bir fırıncının, rahmetli babamın 1927 yılında Bulgaristan'dan Türkiye'ye gelmesinde ne etkisi olduğunu bu kitap sayesinde öğrendim."

- ERTUĞRUL ÖZKÖK

"İnsanlar ikiye ayrılır: Bilgiyi sevenler ve sevmeyenler... Eğer sevenlerdenseniz, Ali Perşembe'nin kitabında yeni kitabınızı buldunuz. Tek okumalık değil, dönüp dönüp yeniden bakmalık."

- İSMET BERKAN

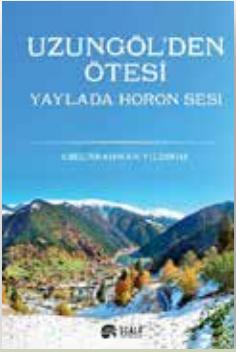

**Uzungöl'den Ötesi**  
**Yaylada horon sesi**  
 Abdurrahman Yıldırım

Türkçe, 220 sayfa  
**ISBN: 9786059248501**

Uzungöl 40 yıldır Türk turizminin gündeminde ve Karadeniz turizminin öncülüğünü yapıyor. 2010'lu yıllarda ise artık kapasitesinin çok üzerine çıktı. Giderek dolmakta olan gölü kurtarabilmek için etrafı betonla çevrildi. Arkasından araç yolu ve binalarla çevrildi. Kalabalıklar geldikçe geldi ve doğallık gitti. 2020'li yıllara girerken Körfez ülkelerinden gelen turistlerin fazlalığıyla yaz aylarında tam bir Arap kasabası görünümüne giriyor. Geçmişte yarattığı imaj ve kendi tanınırlığıyla yol ayrımına gelen Uzungöl acaba bitti mi? Bitti diyenler çoğunlukta. Hatta TOKİ aracılığıyla yeniden yapılandırılarak kazanılması tartışılıyor. Bana göre Uzungöl bitmez. Yeniden yapılanarak bir turistik lojistik merkeze dönüşür. Çünkü Uzungöl sadece bir gölden ibaret değil, etrafındaki potansiyel çok daha fazla. Uzungöl'ün ötesinde, yukarıda, daha yükseklerinde, 10'larca yayla, 10'larca göl, akarsu, şelale ve orman doğa severleri bekliyor. Sırada yaylaya çıkmak ve horonu orada kurmak var.



**Yeni Dönemde Yerel Yönetimlerde**  
**Kurumsal İletişim • Halkla İlişkiler 4.0**  
 Güven Dağıstan

Türkçe, 164 sayfa  
**ISBN: 9786059248617**

"Kuşkusuz teknoloji tarafsız bir kavram değildir. Elini her değdiği alanı mükemmel hale getiren sihirli bir değnekten söz etmiyoruz. Teknolojinin ne olduğu kadar ne için ve kimin için kullandığı da son derece önemlidir Kent içinde farklı çıkarlara sahip sınıfların, farklı etnik ve dinsel inançlara sahip toplulukların, cinsiyet ve yaş gruplarının yaşadığı yeniden yeniden kendini üreten bir mekânsal bütünlüktür. O nedenle kentin her şeyden önce bir sınıflar mücadelesi alanı olduğu unutulmamalıdır. "

- **ALPER TAŞ** - *Beyoğlu Belediye Başkan Adayı*

*(Önsöz'den)* Uzun yılların kamu ve yerel yönetim deneyimlerini, bir sosyoloğun gözlemciliği ve bir girişimcinin dünyanın sürekli takip eden merakı ile birleştirmenin bir sonucu olarak ortaya çıkan bu kitap; teknolojik üretim alanından başlayarak hayatımızın her alanına sirayet eden Endüstri 4.0 kavramını, halkla ilişkilerin temel amaç ve gereklilikleriyle buluşturmak amacıyla yazıldı. İletişimin tüm üretim süreçlerindeki yeri hızla büyürken; karmaşıklaşan mesajlar, çeşitlenen araçlar ve kakofoni oluşturan bilgi bombardımanı arasında kaybolmadan, doğru ve yalın iletişim için tüm yerel yönetimlere bir rehber kitap olması için titizlikle üzerinde çalışıldı. İnsan emeğinin ve hatta insan aklının gelecekteki yerinin tartışılmaya başlandığı bugünlerde bile, tarih boyunca olduğu gibi yine insanın kendini yepyeni üretim modelleri ve yaşam kurguları ile geliştireceği, yine sistemin en önemli unsuru olarak kalacağı şüphesizdir. Bugün olduğu gibi yarının dünyasının da en önemli konularından biri, insan var oldukça, iletişim olacaktır. Dünyanın birçok köşesinde yapılan yapay zekâ çalışmaları devam ederken, insan ve yapay zekâ arasındaki olası iletişimsizlikleri çözmek için de yeni fikirler geliştirildiği bilinmektedir. Son yıllarda Yerel yönetimlerin hantal yapısındaki gözlemlenebilen değişimin başlıca unsurlarından biri iletişim teknolojilerinin hızlanması; haber alma, karar süreçlerine dâhil olma, talep ve öneride bulunma mekanizmalarının hızlanmasıdır. Önümüzdeki süreçte tüm yerel yönetimler, iletişim süreçlerini çağa uygun hale getirme zorunluluğuyla karşı karşıyadır. Dolayısıyla "Belediyecilikte Yeni Dönem Halkla İlişkiler 4.0" (Yeni Dönemde Yerel Yönetimlerde Kurumsal İletişim) kitabı aynı zamanda böyle bir ihtiyacın ürünü olarak kaleme alınmıştır. Bu bağlamda yerel yönetimlerin özellikle halkla ilişkiler bağlamında yeniden yapılandırılması için bu ve benzeri çalışmaların önemli bir boşluğu dolduracağı inancındayım. Bu kitabın yazımı sırasında desteğini esirgemeyen tüm ekibime, Kitabın sunuşunu yazan Beyoğlu Belediye Başkan Adayı Sayın Alper Taş'a ve kitabın son şeklinin verilmesinde büyük bir emek harcayan sevgili eşim Tuğçe'ye sonsuz teşekkürler. - **GÜVEN DAĞIŞTAN**

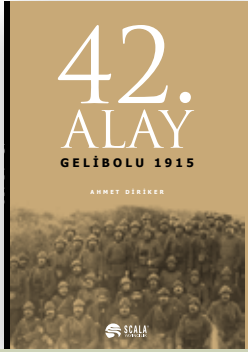

### 42. Alay Gelibolu 1915

Ahmet Diriker

Türkçe, 192 sayfa  
ISBN: 9786059248082

Bu kitap, Çanakkale Savaşı'nda çarpışan 42. Alay'ın, Fransız kuvvetlerine karşı verdiği mücadeleyi, özgün belgelere dayanarak anlatmaktadır.

42. Alay, Çanakkale Savaşı, Medine Savunması, Kurtuluş Savaşı gibi tarihimizin önemli olaylarında yer almıştır. Çanakkale Savaşı'nda, Binbaşı Ahmet Nuri Bey (DİRİKER) komutasında Kerevizdere'de çarpışan 42. Alay, Yarbay Kâzım Bey (KARA-BEKİR) emrindeki 14. Tümen'e bağlı olarak görev yapmıştır.

Bu eserde anlatılan olaylar büyük oranda, 42. Alay ve ilgili birliklerin harp ceridelerinin yanı sıra, karşı siperlerdeki Fransız kuvvetlerine ait savaş günlükleri, yazışmalar, harita ve krokilerin de içinde olduğu birincil kaynaklara dayanmaktadır. Kitap, Gelibolu'daki muharebelerde 42. Alay'ın rolünü ve katkısını ortaya koyarken, Çanakkale Savaşı'nın bir kesitine ışık tutmaktadır.



### Aiki-Tanto; Japon Savaş Bıçağı Kültürü-Tanto Jutsu-aikido

Mehmet Lemi Bağdatlılar

Türkçe, 220 sayfa  
ISBN: 9789758535781

TANTO, Japon kültürünün gizemli bir savaş bıçağıdır. Bu kitapta TANTONUN bu gizemine ulaşan birçok konu bulunmaktadır. Bu çalışmanın, Japon savaş sanatlarına ilgi duyanlar için doyurucu bir el kitabı olacağını umuyorum.

TANTO JUTSU halen bütün dünyada gizemini koruyan bir Japon savaş sanatıdır. Bu kitap TANTO JUTSU hakkında bir çok açıklayıcı bilgi ile karşılacaksınız. Kendi bölümündeki bu konuyla ilgili bilgiler Japon savaş sanatlarına bakış açımızı değiştirecek.

Hemen hemen bütün dünyada, AIKIDONUN. TANTO çalışmaları ile ilgili bilgileri içeren kapsamlı bir kitabın bulunmaması büyük bir eksiklikti. Öğrencilerimin de bu konuya dikkat çekmesiyle, bu çalışmayı yaptım. AIKI TANTO bir derya olan AIKIDONUN içerisinde kaybolmaya başlamış bir konudur. Umarım bu konu. Bu çalışmadan sonra yeniden AIKIDONUN kapsamındaki önemli yerini bulur.



### Atatürk Barajı Ve Türkiye'ye Etkileri

Necati Ağırallıoğlu

Türkçe, 474 sayfa  
ISBN: 9786054650385

*“Güneydoğu Anadolu Projesi (GAP) kapsamında Fırat nehri üzerinde yükselen Atatürk Barajı ve Hidroelektrik Santrali Türkiye'nin 20. yüzyılda gerçekleştirdiği en büyük projedir. Bugün İstanbul'un bir yıllık su ihtiyacını beş günde karşılayacak kapasitedeki Atatürk Barajı dolgu hacmi bakımından dünyanın en büyük 6. barajıdır. Hidroelektrik Santrali de, dünyada halen yapımı sürenler arasında üçüncü, inşa edilmiş olanlar arasında beşinci sıradadır. Bu projenin büyüklüğü yalnızca ekonomik değeri, ürettiği enerji, suladığı alan, sağladığı istihdam ya da kurulu olduğu bölgeye yansıyan sosyolojik etkileriyle sınırlı değildir. Bu dev proje tamamen Türk mühendislerin öncülüğü ve denetiminde gerçekleştirilmiş, Türk işçi ve mühendislerinin emeği, alınteri ve özverisiyle hayata geçmiştir. Bu yönüyle de büyük ve önemli bir başarı hikâyesidir.”*

- KORHAN KURDOĞLU, Ata Holding Yönetim Kurulu Başkanı

*“Bu kitapta, Türkiye'nin en önemli yatırımlarından olan Atatürk Barajı'nın planlama, inşaat ve işletme safhalarında yaşananlar ve ülkeye sağladığı faydalar değerlendirilmiştir. Kitapta barajın teknolojik özelliklerinin yanı sıra ülke ve bölge ekonomisine etkileri, bölgenin sosyal yapısında yarattığı dönüşümler de ele alınmıştır. Zamanımızda bütün dünyada sanayi tesislerinin çevreyle olan ilişkisi önem kazanmıştır. Atatürk Barajı çevresel etkileri bakımından da incelenmiştir. Kitabın bir başka amacı, barajın planlama, inşaat ve işletme safhalarında görev ve sorumluluk üstlenen kamu görevlilerinin, müteahhitlerin, mühendislerin ve diğer çalışanların hatıralarını yazılı ve görüntülü bir kaynak olarak gelecek nesillere aktarmaktır.”*

- PROF. DR. NECATİ AĞIRALIOĞLU, İTÜ İnşaat Fakültesi



## Dolayısıyla Sanat Gülgün Başarır

Türkçe, 296 sayfa  
**İSBN: 9789758535682**

*...Dolayısıyla Sanat*  
Ressam Gülgün Başarır'ın beş yıl boyunca yayınlanmış yazılarından oluşuyor. Başarır bu kitabıyla, ilgiye değer bulunduğu sanatçıların eserlerinden yola çıkarak disiplinler arası bir okuma gerçekleştiriyor. Kitabın sunum yazısında da belirttiği gibi sanat eleştirisini sanat üstüne anlam üretmek, bir üst dil oluşturmak olarak ifade ediyor.  
Gülgün Başarır'ın sanatçı seçiminde en önemli kriteri ise sanatçının sonsuza seslenebilmesi. Başarır sanatın izini sürerken, sanatçıların kendilerini dolaylı olarak ifade ettikleri sanat eserinde, sanatçıların kimliklerine dair ipuçlarına da ulaşıyor.  
Sanat eserini hiçbir kuşkuyla yer vermeksizin en açık gerçek olarak tanımlayan Gülgün Başarır bu gerçeklik üzerinde, sanata dair geçerlilikler ararken, amacının irdelenen sanat eserini açmak değil, kendi göstergelerini sınamak olduğunu belirtiyor.



## Ve / Veya / Ya Da Sanat: Gülgün Başarır

Türkçe, 560 sayfa  
**İSBN: 9786059248754**

*2008- 2019 tarihlerinde farklı mecralarda yayınlanmış yazılardan oluşuyor. 2009 yılında yayınlanan ...dolayısıyla sanat kitabının bir anlamda devamı niteliğinde. Gülgün Başarır bu kitabıyla sanata dair anlam önerilerini aynı tutarlılıkla inşa ediyor ve sanatçılar üstüne söylediklerinin anlamı üstüne okuyucuyu düşündürmeyi amaçlıyor.*





### Plastik Sanatlarımız 1967

Ömer Uluç, Sabri Berkel

Türkçe, 126 sayfa

ISBN: 9786058372306

'...resmi sadece bir çerçeve içinde yapılmış bir iş olarak görmeyelim, resim vizüel (görsel) bir tecrübedir, daha doğrusu vizüel tecrübelerin toplamıdır.Yani insan elinden çıkmış binlerce eşyanın ölçüleri ve renkleri meselesidir.'

- Ömer Uluç, 1967

Bugün ise 6.yıl anmasını, Ömer Uluç'un epeyce erken bir dönemde katıldığı açık oturumu (Varlık Dergisi tarafından 1967'de düzenlenmiş, 1968 Varlık Yıllığı'nda yayınlanmış) kitaplaştırarak imlemek istedik. Kendisinin önem verdiği tanıdığım ve güncel bir okumada heyecan verici bir tiyatro oyunu tadı da kazanan bu oturuma ülkemizde eksikliği kuvvetle hissedilen kültürel bellek oluşumu açısından da özel bir değer atfetmek mümkün.

- Vivet Kanetti Uluç

*Yazar adı : Ömer Uluç, Sabri Berkel, Cemal Tollu, Nurullah Berk, Ercüment Kalmık, Özdemir Altan, Sezer Tansuğ, Nuri İyem, Zahir Güvemli, Mazhar Şevket İpşiroğlu*

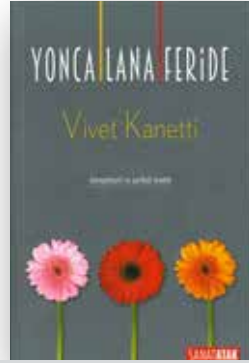

### Yonca Lana Feride

Konuşmalı ve Şarkılı Metin

Vivet Kanetti

Türkçe, 222 sayfa

ISBN: 9786058372320

*Vivet Kanetti'den  
Konuşmalı ve Şarkılı Metin*

*Kanetti, son kitabında, gene hep birlikte epeyce ağır türbülanslı bir atmosferden geçerken, Prenslerin Adası'ndakine hem benzer hem ondan da farklı bir yöntemle oynuyor. Yonca, Lana, Feride, konuşmalarla ve şarkılarla ilerleyen bir kitap.*



### Ben Ayşegül Sönmez

Çağın İçinde

Ayşegül Sönmez

Türkçe, 330 sayfa

ISBN: 9786058372313

*Ayşegül Sönmez'den  
Çağı Düşünenlerle Düşünen Kitap*

*Ayşegül Sönmez, Sanatatak Yayınları'ndan çıkan kitabında, çağı düşünenlerle birlikte çağı düşünüyor ve okuru bu düşünceli yolculuğuna davet ediyor.*

*Yoko Ono, Philippe Starck, Don Letts, Rebecca Horn gibi çok geniş bir disiplin yelpazesi içinde sanat ve felsefe dünyasından isimleri, nefes nefese bir kurguda ağırlıyor. Jean Baudrillard ile birlikte postmodernizm üzerine yaptığı çalışmalarla tanınan Fransız filozof Michel Maffesoli, kitabı özel olarak yazdığı önsözünde şöyle tarif ediyor:*

*"Ayşegül Sönmez, çağdaş sanatın bugünkü macerasının ve harikulade enerjisinin vivo keşfetme fırsatını veriyor bizlere."*



## Küresel Kapitalizmin Tarihsel Sınırı ve İşçi Sınıfının Anatomisi

Hasan Oğuz

Türkçe, 450 sayfa  
ISBN: 9789757132981

Öncelikle, Hasan Oğuz, Sınıf kompozisyonunun değişmesinin, kendi başına, Sınıf gerçekliğinin ortadan kalkması gibi saçma bir sonucu doğuramayacağı saptıyor. Bu değişimin sınıfı çeşitlendirip zenginleştirdiğini ve ayrıca güçlendirdiğini gösteriyor. Gerçekten de mülksüzlük, ücretlilik, kolektif çalışma, niteliksizleşme ve standartlaşma baskısı, denetim yetkisinin gaspı, iş güvencesi yoksunluğu, yabancılaşma gibi emek ile sermaye arasındaki ilişkinin yapısal sömürü / kontrol mekanizmaları altında çalışmak zorunda olan tüm emekçilerin, farklı konum ve işlevlerinden gelen tanım zorlukları ve bilinç düzeylerine karşın, aynı büyük okyanusun damlacıkları olduğu kesindir. Ve böyle çalışan insanların sayısının dünyanın her tarafında arttığı ise bir diğer gerçektir. Sınıf saflarına teknolojik / bilimsel gelişmelerin ve bunların üretime uygulanmasıyla mühendis, bilgisayar, uzmanı, bilimci gibi nitelikli işgücünün eklenmesi kuşkusuz sınıf olgusunu belirsizleştiren değil, büyük oranda, sınıfı güçlendiren bir gelişmedir. Aynı biçimde, yazar, toplumsal değişim ile sınıf olgusu, proletarya ile devrim arasındaki organik bağları yetkin, düzeyli ve her satırı içgüdüsel safıkta diyebileceğimiz bir sınıfı koruma, devrimi savunma duyarlılığı taşıyan polemikleriyle okuyucusuna anlatıyor...



## Yeni Edebiyat Sosyalist Gerçekçilik

Suphi Nuri İleri

Türkçe, 360 sayfa  
ISBN: 9799757132256

Birçok doğru tarafı olan A. Jdanov'un görüşünün konuyu doğru olarak çözümlenmediği ve üstelik çok olumsuz ve tehlikeli sonuçlar doğurduğunu söylemenin artık zamanı gelmiştir. Sovyet edebiyatında kahramanlık dönemlerine ait çok önemli yapıtlar, örneğin "Çapayef", "Çimento" gibi yapıtlar olmakla birlikte, Stalin döneminde Ehrenburg gibi bazı önemli yazarlar dışında bu nedenle bir rönesans yaşanmamıştır. Sovyet toplumunun olumsuzluklarının doğru bir eleştirisi yapılamamıştır. Bırakın edebiyatı, genetik biliminde bile Lisensko olayında görüldüğü gibi, Parti Genel Sekreteri, memlekete büyük maddi zararlar veren kararlar alabilmiş, tercihler yapabilmıştır. En önemlisi, memlekette eleştiri de, doktrin gelişmesi de önlenmiş, düşünce dogmatlaştırılmıştır. İşin ilginç tarafı, insanı putlaştırmanın ve bürokratik sapmanın ilk eleştirisinin Sovyetler Birliği'nde, tiyatro dalında, Nazım Hikmet tarafından yapılmış olmasıdır. Ancak o eleştirinin, Stalin'in ölümünden sonra Kruşçov'un 1956 Parti Kongresi'nde Stalin'i sert bir şekilde eleştirmesinden sonra yapılabildiğini unutmayalım. Nazım Hikmet'in "İvan İvanoviç Yaşadı mı?" piyesi buna rağmen bürokrasiyi rahatsız ettiği için Moskova'da ancak bir iki gün oynayabilmiştir.

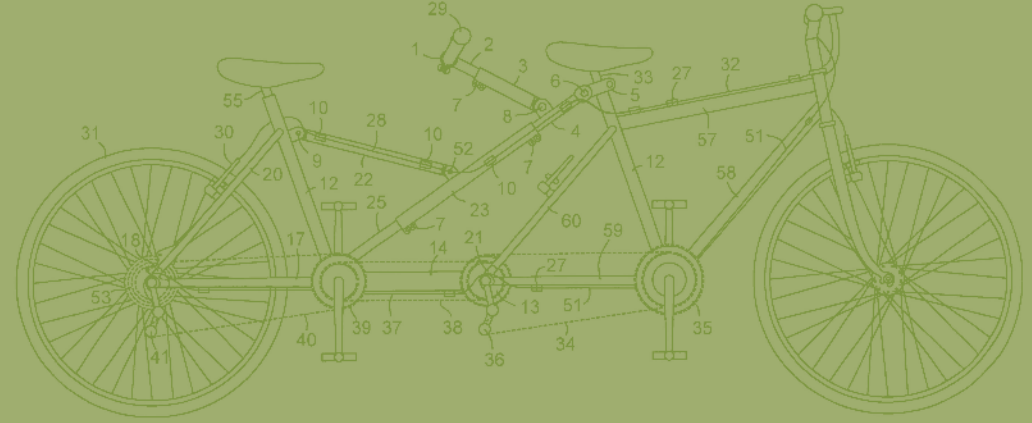



*scala yayıncılık kitap katalođu*

 **SCALA Kitapçı**  
“Dünyanıza deđer katar”  
*30.yıl*



İstiklal Cad. Han Geçidi Sk.  
Hazzo Pulo Pasajı,  
No: 116-3B  
Galatasaray - Beyođlu - 34430 İstanbul  
Tel: 0212 251 51 26

**scalakitapci.com**